



АДМИНИСТРАЦИЯ ГОРОДСКОГО ОКРУГА САМАРА
ЗАМЕСТИТЕЛЬ ГЛАВЫ ГОРОДСКОГО ОКРУГА САМАРА
РАСПОРЯЖЕНИЕ
от 29.05.2026 №939

ПРИЛОЖЕНИЕ
к постановлению Администрации
городского округа Самара
от _____ № _____

О сносе самовольной постройки

В соответствии с пунктом 4 статьи 222 Гражданского кодекса Российской Федерации, статьей 55.32 Градостроительного кодекса Российской Федерации:

1.Снести самовольную постройку – нежилое здание, расположенное по адресу: г. Самара, Промышленный район, пр. Карла Маркса, напротив дома № 318, занимающее земельный участок площадью 170,38 кв. м, государственная собственность на который не разграничена (далее – самовольная постройка).

2.Департаменту градостроительства Администрации городского округа Самара:

2.1.В течение 7 (семи) рабочих дней со дня принятия настоящего распоряжения обеспечить опубликование сообщения о планируемом сносе самовольной постройки в газете «Самарская Газета», обеспечить размещение сообщения на официальном сайте Администрации городского округа Самара в информационно – телекоммуникационной сети «Интернет» и на информационном щите в границах земельного участка, на котором создана самовольная постройка.

2.2.Осуществить снос самовольной постройки, указанной в пункте 1 настоящего распоряжения, в случае, если в течение 2 (двух) месяцев со дня размещения на официальном сайте Администрации городского округа Самара в информационно – телекоммуникационной сети «Интернет» сообщения о планируемом сносе самовольной постройки лицо, которое создало или возвело самовольную постройку, не будет выявлено.

2.3.Подготовить проект распоряжения заместителя главы городского округа Самара об осуществлении сноса самовольной постройки, подлежащего принятию в течение 2 (двух) месяцев со дня истечения срока, предусмотренного пунктом 2.2 настоящего распоряжения.

3.Настоящее распоряжение вступает в силу со дня его принятия.

4.Контроль за выполнением настоящего распоряжения оставляю за собой.

Заместитель главы городского округа Д.В.Морозов

АДМИНИСТРАЦИЯ ГОРОДСКОГО ОКРУГА САМАРА
ПОСТАНОВЛЕНИЕ

от _____ № _____

Проект

О назначении в городском округе Самара общественных обсуждений по проекту приказа о предоставлении разрешения на условно разрешенный вид использования земельного участка

В целях соблюдения права человека на благоприятные условия жизнедеятельности, прав и законных интересов правообладателей земельных участков в соответствии со статьей 39 Градостроительного кодекса Российской Федерации, Законом Самарской области от 29.12.2014 № 134-ГД «О перераспределении полномочий между органами местного самоуправления и органами государственной власти Самарской области в сферах градостроительной деятельности и рекламы на территории Самарской области», Правилами землепользования и застройки городского округа Самара, утвержденными постановлением Самарской Городской Думы от 26.04.2001 № 61, Положением о порядке организации и проведения общественных обсуждений, публичных слушаний по вопросам градостроительной деятельности в городском округе Самара, утвержденным решением Думы городского округа Самара от 31.05.2018 № 316, постановляю:

1.Назначить общественные обсуждения по проекту приказа о предоставлении разрешения на условно разрешенный вид использования земельного участка (далее – Проект приказа) в срок с 4 июня 2026 г. по 25 июня 2026 г.

2.Руководителю Департамента градостроительства Администрации городского округа Самара обеспечить:

2.1. Организацию общественных обсуждений в городском округе Самара по Проекту приказа.

2.2. Размещение оповещения жителей городского округа Самара назначения общественных обсуждений по Проекту приказа на информационном стенде, расположенном в здании Департамента градостроительства Администрации городского округа Самара по адресу: г. Самара, ул. Галактионовская, д. 132, в холле 1-го этажа, в местах массового скопления граждан и в иных местах, расположенных на территории, в отношении которой подготовлен соответствующий Проект приказа, иными способами, обеспечивающими доступ участников общественных обсуждений к указанной информации, согласно приложению к настоящему постановлению.

2.3. Размещение Проекта приказа, подлежащего рассмотрению на общественных обсуждениях, и информационных материалов к нему на официальном сайте Администрации городского округа Самара в сети Интернет, в муниципальной информационной системе проведения общественных обсуждений на официальном сайте «Автоматизированная информационная система Общественные обсуждения» не ранее 7 (семи) дней со дня опубликования оповещения, а также открытие экспозиции по Проекту приказа.

2.4. Проведение экспозиции Проекта приказа с 11 июня 2026 г. по 18 июня 2026 г. в здании Департамента градостроительства Администрации городского округа Самара по адресу: г. Самара, ул. Галактионовская, д. 132, холл 1-го этажа.

График работы экспозиции: понедельник - четверг с 9.00 до 17.00, пятница с 9.00 до 16.00 (обед с 12:30 до 13:18), суббота, воскресенье – выходные дни; 12 июня 2026 г. – праздничный день.

2.5. Подготовку и оформление протокола общественных обсуждений не позднее, чем за 3 (три) дня до окончания срока общественных обсуждений.

2.6. Подготовку заключения о результатах общественных обсуждений не позднее, чем за 1 (один) день до окончания срока общественных обсуждений на основании протокола общественных обсуждений.

2.7. Размещение заключения о результатах общественных обсуждений в муниципальной информационной системе проведения общественных обсуждений на официальном сайте «Автоматизированная информационная система Общественные обсуждения» 25 июня 2026 г.

2.8. Направление в Департамент информационной политики и взаимодействия со средствами массовой информации Аппарата Администрации городского округа Самара заключения о результатах общественных обсуждений по Проекту приказа для размещения на сайте Администрации городского округа Самара в сети Интернет и опубликования в газете «Самарская Газета» 25 июня 2026 г.

3.Рекомендовать главе Администрации Советского района городского округа Самара организовать оповещение жителей городского округа Самара о назначении общественных обсуждений по Проекту приказа на информационном стенде, расположенном в здании Администрации Советского района городского округа Самара, в местах массового скопления граждан и в иных местах, расположенных на территории, в отношении которой подготовлен соответствующий Проект приказа, иными способами, обеспечивающими доступ участников общественных обсуждений к указанной информации, согласно приложению к настоящему постановлению.

4.Департаменту информационной политики и взаимодействия со средствами массовой информации Аппарата Администрации городского округа Самара:

4.1. Обеспечить опубликование в газете «Самарская Газета»:

настоящего постановления 4 июня 2026 г.;

заключения о результатах общественных обсуждений 25 июня 2026 г.;

4.2. Разместить в сети Интернет на официальном сайте Администрации городского округа Самара:

а) настоящее постановление 4 июня 2026 г.;

б) Проект приказа 11 июня 2026 г.;

в) заключение о результатах общественных обсуждений 25 июня 2026 г.

5.Настоящее постановление вступает в силу со дня его принятия.

6.Контроль за выполнением настоящего постановления возложить на заместителя главы городского округа Самара Морозова Д.В.

Глава городского округа Самара И.Н.Носков

Оповещение о начале общественных обсуждений

Наименование проекта:

Проект приказа о предоставлении разрешения на условно разрешенный вид использования земельного участка (далее – Проект приказа):

площадью 842 кв.м с кадастровым номером 63:01:0916006:849, расположенного по адресу: Самарская Федерация, Самарская область, городской округ Самара, внутригородской район Советский, улица Промышленности, земельный участок 284, – «автомобильные мойки».

Срок проведения общественных обсуждений с 4 июня 2026 г. по 25 июня 2026 г.

Перечень информационных материалов к Проекту приказа:

постановление Администрации городского округа Самара «О назначении в городском округе Самара общественных обсуждений по проекту приказа о предоставлении разрешения на условно разрешенный вид использования земельного участка»;

Проект приказа.

Информационные материалы к Проекту приказа будут представлены на экспозиции по адресу: г. Самара, ул. Галактионовская, д. 132, холл 1-го этажа Департамента градостроительства Администрации городского округа Самара.

Экспозиция Проекта приказа будет открыта с 11 июня 2026 г. по 18 июня 2026 г. включительно.

График работы экспозиции: понедельник - четверг с 9.00 до 17.00, пятница с 9.00 до 16.00 (обед с 12:30 до 13:18), суббота, воскресенье – выходные дни; 12 июня 2026 г. – праздничный день.

Во время работы экспозиции организуются консультации посетителей по теме общественных обсуждений, распространение информационных материалов о Проекте приказа, подлежащем рассмотрению на общественных обсуждениях.

Консультирование посетителей экспозиции осуществляется представителями Департамента градостроительства Администрации городского округа Самара в установленные в оповещении о начале общественных обсуждений часы посещения экспозиции.

Представителями Департамента градостроительства Администрации городского округа Самара обеспечиваются записи в книге (журнале) о лицах, посетивших экспозицию или экспозиции Проекта приказа, подлежащего рассмотрению на общественных обсуждениях.

Участники общественных обсуждений в целях идентификации представляют организатору общественных обсуждений сведения о себе (фамилию, имя, отчество (при наличии), дату рождения, адрес места жительства (регистрации) – для физических лиц; наименование, основной государственный регистрационный номер, место нахождения и адрес – для юридических лиц) с приложением документов, подтверждающих такие сведения. Участники общественных обсуждений, являющиеся правообладателями соответствующих земельных участков и (или) расположенных на них объектов капитального строительства и (или) помещений, являющихся частью указанных объектов капитального строительства, также представляют сведения соответственно о таких земельных участках, объектах капитального строительства, помещениях, являющихся частью указанных объектов капитального строительства, из Единого государственного реестра недвижимости и иные документы, устанавливающие или удостоверяющие их права на такие земельные участки, объекты капитального строительства, помещения, являющиеся частью указанных объектов капитального строительства.

Не требуется представление указанных в выше абзаце документов, подтверждающих сведения об участниках общественных обсуждений (фамилию, имя, отчество (при наличии), дату рождения, адрес места жительства (регистрации) – для физических лиц; наименование, основной государственный регистрационный номер, место нахождения и адрес – для юридических лиц), если данными лицами вносятся предложения и замечания, касающиеся проекта, подлежащего рассмотрению на общественных обсуждениях, посредством официального сайта (при условии, что эти сведения содержатся на официальном сайте). При этом для подтверждения сведений, указанных в выше обозначенном абзаце, может использоваться единая система идентификации и аутентификации.

Форма и порядок внесения участниками общественных обсуждений предложений и замечаний, касающихся Проекта приказа:

посредством официального сайта Администрации городского округа Самара в муниципальной информационной системе проведения Общественные обсуждения «Автоматизированная информационная система общественных обсуждений»: <https://www.samadm.ru/> в разделе «Деятельность /Градостроительство/ Правила застройки и землепользования /Общественные обсуждения»;

в письменной форме или в форме электронного документа в адрес Департамента градостроительства Администрации городского округа Самара;

посредством записи в книге (журнале) посетителей экспозиции Проекта приказа, подлежащего рассмотрению на общественных обсуждениях.

Срок внесения участниками общественных обсуждений предложений и замечаний, касающихся Проекта приказа, с 11 июня 2026 г. по 18 июня 2026 г. включительно.

Проект приказа, подлежащий рассмотрению на общественных обсуждениях, будет размещен на официальном сайте Администрации городского округа Самара в сети Интернет, в муниципальной информационной системе проведения общественных обсуждений на официальном сайте «Автоматизированная информационная система Общественные обсуждения».

Официальный сайт, на котором будет размещен Проект приказа, подлежащий рассмотрению на общественных обсуждениях, и информационные материалы к нему – <https://samadm.ru/docs/official-publication/>.

Муниципальная информационная система, в которой будет размещен Проект приказа, подлежащий рассмотрению на общественных обсуждениях, и информационные материалы к нему, с использованием которой будут проводиться общественные обсуждения: муниципальная информационная система проведения общественных обсуждений на официальном сайте «Автоматизированная информационная система Общественные обсуждения» – <https://www.samadm.ru/> Градостроительство/ Правила застройки и землепользования/ Общественные обсуждения.

Номер контактного справочного телефона отдела обеспечения деятельности Комиссии по землепользованию и застройке Департамента градостроительства Администрации городского округа Самара: 8(846) 242 03 49.

Почтовый адрес Департамента градостроительства Администрации городского округа Самара: 443100, г. Самара, ул. Галактионовская, д. 132.

Электронный адрес: dgs@samadm.ru.

Заместитель главы
городского округа Д.В.Морозов

АДМИНИСТРАЦИЯ ГОРОДСКОГО ОКРУГА САМАРА

Постановление Администрации городского округа Самара №541 от 01.06.2026 г. «Об утверждении Требований к внешнему виду и техническому состоянию стационарных торговых объектов, размещаемых на территории городского округа Самара, и Порядка согласования внешнего вида и технического состояния стационарных торговых объектов на территории городского округа Самара» опубликовано 02.06.2026 на сайте «Самарской газеты» в разделе «Официальное опубликование» - sgpress.ru/news/561398.



Официальное опубликование

АДМИНИСТРАЦИЯ ГОРОДСКОГО ОКРУГА САМАРА

Постановление Администрации городского округа Самара №544 от 02.06.2026 г. «Об утверждении Порядка возмещения расходов по найму жилого помещения руководителей муниципальных бюджетных и автономных учреждений городского округа Самара» опубликовано 02.06.2026 на сайте «Самарской газеты» в разделе «Официальное опубликование» - sgpress.ru/news/561405.



ДУМА ГОРОДСКОГО ОКРУГА САМАРА РЕШЕНИЕ от 28.05.2026 №93

О ежегодном отчете Главы городского округа Самара перед Думой городского округа Самара

Рассмотрев представленный отчет Главы городского округа Самара перед Думой городского округа Самара за 2025 год о своей работе, работе Администрации городского округа Самара, Департамента управления имуществом городского округа Самара и Департамента градостроительства городского округа Самара, в соответствии с пунктом 11 части 1 статьи 16 и частью 19 статьи 19 Федерального закона от 20 марта 2025 года № 33-ФЗ «Об общих принципах организации местного самоуправления в единой системе публичной власти», пунктом 8 статьи 24 Устава городского округа Самара Дума городского округа Самара

РЕШИЛА:

1. Отчет Главы городского округа Самара перед Думой городского округа Самара за 2025 год принять к сведению (прилагается).
2. Официально опубликовать настоящее Решение.
3. Настоящее Решение вступает в силу со дня его принятия.
4. Контроль за исполнением настоящего Решения возложить на комитет по местному самоуправлению.

Председатель Думы С.В. Рязанов

ДУМА ГОРОДСКОГО ОКРУГА САМАРА

Решение Думы городского округа Самара №93 от 28.05.2026 г. «О ежегодном отчете Главы городского округа Самара перед Думой городского округа Самара» опубликовано на сайте «Самарской газеты» в разделе «Официальное опубликование» - sgpress.ru/news/561520.



ДУМА ГОРОДСКОГО ОКРУГА САМАРА РЕШЕНИЕ от 28.05.2026 №95

Об утверждении отчета об исполнении бюджета городского округа Самара Самарской области за 2025 год

Рассмотрев представленный Главой городского округа Самара проект решения Думы городского округа Самара «Об утверждении отчета об исполнении бюджета городского округа Самара Самарской области за 2025 год», в соответствии со статьей 71 Устава городского округа Самара Дума городского округа Самара

РЕШИЛА:

1. Утвердить отчет об исполнении бюджета городского округа Самара Самарской области (далее – бюджет городского округа) за 2025 год по доходам в сумме 56 812 557,3 тыс. рублей и по расходам в сумме 58 700 912,1 тыс. рублей с превышением расходов над доходами в сумме 1 888 354,8 тыс. рублей.
2. Утвердить следующие показатели отчета об исполнении бюджета городского округа за 2025 год:
 - доходы бюджета городского округа за 2025 год по кодам классификации доходов бюджетов согласно Приложению 1 к настоящему Решению;
 - доходы бюджета городского округа за 2025 год по кодам видов, подвидов доходов согласно Приложению 2 к настоящему Решению;
 - распределение за 2025 год межбюджетных трансфертов, предоставляемых бюджетам внутригородских районов городского округа Самара Самарской области из бюджета городского округа с внутригородским делением, согласно Приложению 3 к настоящему Решению;
 - расходы бюджета городского округа за 2025 год по ведомственной структуре расходов бюджета городского округа согласно Приложению 4 к настоящему Решению;
 - расходы бюджета городского округа за 2025 год по разделам и подразделам классификации расходов бюджета городского округа согласно Приложению 5 к настоящему Решению;
 - расходы бюджета городского округа за 2025 год по разделам, подразделам, целевым статьям (муниципальным программам городского округа Самара и непрограммным направлениям деятельности) и группам (группам и подгруппам) видов расходов классификации расходов бюджетов согласно Приложению 6 к настоящему Решению;
 - источники финансирования дефицита бюджета городского округа за 2025 год по кодам классификации источников финансирования дефицитов бюджетов согласно Приложению 7 к настоящему Решению;
 - бюджетные инвестиции в форме капитальных вложений в объекты муниципальной собственности городского округа Самара Самарской области за 2025 год согласно Приложению 8 к настоящему Решению;
 - объем бюджетных ассигнований на финансовое обеспечение реализации муниципальных программ городского округа Самара за 2025 год в составе ведомственной структуры расходов бюджета городского округа согласно Приложению 9 к настоящему Решению;
 - муниципальные программы городского округа Самара, финансирование которых предусмотрено расходной частью бюджета городского округа за 2025 год, согласно Приложению 10 к настоящему Решению.
3. Официально опубликовать настоящее Решение.
4. Настоящее Решение вступает в силу со дня его принятия.
5. Контроль за исполнением настоящего Решения возложить на комитет по бюджету, налогам и экономике.

Председатель Думы С.В. Рязанов

ДУМА ГОРОДСКОГО ОКРУГА САМАРА

Решение Думы городского округа Самара №95 от 28.05.2026 г. «Об утверждении отчета об исполнении бюджета городского округа Самара Самарской области за 2025 год» опубликовано на сайте «Самарской газеты» в разделе «Официальное опубликование» - sgpress.ru/news/561573.



ДУМА ГОРОДСКОГО ОКРУГА САМАРА РЕШЕНИЕ от 28.05.2026 №96

Об утверждении отчета об исполнении бюджета Железнодорожного внутригородского района городского округа Самара Самарской области за 2025 год

Рассмотрев представленный Главой городского округа Самара проект решения Думы городского округа Самара «Об утверждении отчета об исполнении бюджета Железнодорожного внутригородского района

городского округа Самара Самарской области за 2025 год», в соответствии с Законом Самарской области от 31 марта 2025 года № 37-ГД «О преобразовании городского округа Самара Самарской области», статьей 71 Устава городского округа Самара, Решением Думы городского округа Самара от 20 мая 2025 года № 585 «Об отдельных вопросах правопреемства» Дума городского округа Самара

РЕШИЛА:

1. Утвердить отчет об исполнении бюджета Железнодорожного внутригородского района городского округа Самара Самарской области (далее – бюджет района) за 2025 год по доходам в сумме 108 672,8 тыс. рублей и по расходам в сумме 158 785,8 тыс. рублей с превышением расходов над доходами в сумме 50 113,0 тыс. рублей.
2. Утвердить следующие показатели отчета об исполнении бюджета района за 2025 год:
 - доходы бюджета района за 2025 год по кодам классификации доходов бюджетов согласно Приложению 1 к настоящему Решению;
 - доходы бюджета района за 2025 год по кодам видов, подвидов доходов согласно Приложению 2 к настоящему Решению;
 - расходы бюджета района за 2025 год по ведомственной структуре расходов бюджета района согласно Приложению 3 к настоящему Решению;
 - расходы бюджета района за 2025 год по разделам и подразделам классификации расходов бюджета района согласно Приложению 4 к настоящему Решению;
 - расходы бюджета района за 2025 год по разделам, подразделам, целевым статьям (муниципальным программам Железнодорожного внутригородского района городского округа Самара и непрограммным направлениям деятельности) и группам (группам и подгруппам) видов расходов классификации расходов бюджетов согласно Приложению 5 к настоящему Решению;
 - источники финансирования дефицита бюджета района за 2025 год по кодам классификации источников финансирования дефицитов бюджетов согласно Приложению 6 к настоящему Решению;
 - объем бюджетных ассигнований на финансовое обеспечение реализации муниципальных программ Железнодорожного внутригородского района городского округа Самара за 2025 год в составе ведомственной структуры расходов бюджета района согласно Приложению 7 к настоящему Решению;
 - муниципальные программы Железнодорожного внутригородского района городского округа Самара, финансирование которых предусмотрено расходной частью бюджета района за 2025 год, согласно Приложению 8 к настоящему Решению.
3. Официально опубликовать настоящее Решение.
4. Настоящее Решение вступает в силу со дня его принятия.
5. Контроль за исполнением настоящего Решения возложить на комитет по бюджету, налогам и экономике.

Председатель Думы С.В. Рязанов

ДУМА ГОРОДСКОГО ОКРУГА САМАРА

Решение Думы городского округа Самара №96 от 28.05.2026 г. «Об утверждении отчета об исполнении бюджета Железнодорожного внутригородского района городского округа Самара Самарской области за 2025 год» опубликовано на сайте «Самарской газеты» в разделе «Официальное опубликование» - sgpress.ru/news/561601.



ДУМА ГОРОДСКОГО ОКРУГА САМАРА РЕШЕНИЕ от 28.05.2026 №97

Об утверждении отчета об исполнении бюджета Кировского внутригородского района городского округа Самара Самарской области за 2025 год

Рассмотрев представленный Главой городского округа Самара проект решения Думы городского округа Самара «Об утверждении отчета об исполнении бюджета Кировского внутригородского района городского округа Самара Самарской области за 2025 год», в соответствии с Законом Самарской области от 31 марта 2025 года № 37-ГД «О преобразовании городского округа Самара Самарской области», статьей 71 Устава городского округа Самара, Решением Думы городского округа Самара от 20 мая 2025 года № 585 «Об отдельных вопросах правопреемства» Дума городского округа Самара

РЕШИЛА:

1. Утвердить отчет об исполнении бюджета Кировского внутригородского района городского округа Самара Самарской области (далее – бюджет района) за 2025 год по доходам в сумме 193 459,4 тыс. рублей и по расходам в сумме 250 230,0 тыс. рублей с превышением расходов над доходами в сумме 56 770,6 тыс. рублей.
2. Утвердить следующие показатели отчета об исполнении бюджета района за 2025 год:
 - доходы бюджета района за 2025 год по кодам классификации доходов бюджетов согласно Приложению 1 к настоящему Решению;
 - доходы бюджета района за 2025 год по кодам видов, подвидов доходов согласно Приложению 2 к настоящему Решению;
 - расходы бюджета района за 2025 год по ведомственной структуре расходов бюджета района согласно Приложению 3 к настоящему Решению;
 - расходы бюджета района за 2025 год по разделам и подразделам классификации расходов бюджета района согласно Приложению 4 к настоящему Решению;
 - расходы бюджета района за 2025 год по разделам, подразделам, целевым статьям (муниципальным программам Кировского внутригородского района городского округа Самара и непрограммным направлениям деятельности) и группам (группам и подгруппам) видов расходов классификации расходов бюджетов согласно Приложению 5 к настоящему Решению;
 - источники финансирования дефицита бюджета района за 2025 год по кодам классификации источников финансирования дефицитов бюджетов согласно Приложению 6 к настоящему Решению;
 - объем бюджетных ассигнований на финансовое обеспечение реализации муниципальных программ Кировского внутригородского района городского округа Самара за 2025 год в составе ведомственной структуры расходов бюджета района согласно Приложению 7 к настоящему Решению;
 - муниципальные программы Кировского внутригородского района городского округа Самара, финансирование которых предусмотрено расходной частью бюджета района за 2025 год, согласно Приложению 8 к настоящему Решению.
3. Официально опубликовать настоящее Решение.
4. Настоящее Решение вступает в силу со дня его принятия.
5. Контроль за исполнением настоящего Решения возложить на комитет по бюджету, налогам и экономике.

Председатель Думы С.В. Рязанов

ДУМА ГОРОДСКОГО ОКРУГА САМАРА

Решение Думы городского округа Самара №97 от 28.05.2026 г. «Об утверждении отчета об исполнении бюджета Кировского внутригородского района городского округа Самара Самарской области за 2025 год» опубликовано на сайте «Самарской газеты» в разделе «Официальное опубликование» - sgpress.ru/news/561636.



ДУМА ГОРОДСКОГО ОКРУГА САМАРА РЕШЕНИЕ от 28.05.2026 №98

Об утверждении отчета об исполнении бюджета Красноглинского внутригородского района городского округа Самара Самарской области за 2025 год

Официальное опубликование

ДУМА ГОРОДСКОГО ОКРУГА САМАРА РЕШЕНИЕ

от 28.05.2026 №102

Об утверждении отчета об исполнении бюджета Промышленного внутригородского района городского округа Самара Самарской области за 2025 год

Рассмотрев представленный Главой городского округа Самара проект решения Думы городского округа Самара «Об утверждении отчета об исполнении бюджета Промышленного внутригородского района городского округа Самара Самарской области за 2025 год», в соответствии с Законом Самарской области от 31 марта 2025 года № 37-ГД «О преобразовании городского округа Самара Самарской области», статьей 71 Устава городского округа Самара, Решением Думы городского округа Самара от 20 мая 2025 года № 585 «Об отдельных вопросах правопреемства» Дума городского округа Самара

РЕШИЛА:

1. Утвердить отчет об исполнении бюджета Промышленного внутригородского района городского округа Самара Самарской области (далее – бюджет района) за 2025 год по доходам в сумме 185 292,2 тыс. рублей и по расходам в сумме 257 116,5 тыс. рублей с превышением расходов над доходами в сумме 71 824,3 тыс. рублей.
2. Утвердить следующие показатели отчета об исполнении бюджета района за 2025 год:
 - доходы бюджета района за 2025 год по кодам классификации доходов бюджета согласно Приложению 1 к настоящему Решению;
 - доходы бюджета района за 2025 год по кодам видов, подвидов доходов бюджета согласно Приложению 2 к настоящему Решению;
 - расходы бюджета района за 2025 год по ведомственной структуре расходов бюджета согласно Приложению 3 к настоящему Решению;
 - расходы бюджета района за 2025 год по разделам и подразделам классификации расходов бюджета согласно Приложению 4 к настоящему Решению;
 - расходы бюджета района за 2025 год по разделам, подразделам, целевым статьям (муниципальным программам Промышленного внутригородского района городского округа Самара и непрограммным направлениям деятельности) и группам (группам и подгруппам) видов расходов классификации расходов бюджета согласно Приложению 5 к настоящему Решению;
 - источники финансирования дефицита бюджета района в 2025 году по кодам классификации источников финансирования дефицита бюджета согласно Приложению 6 к настоящему Решению;
 - объем бюджетных ассигнований на финансовое обеспечение реализации муниципальных программ Промышленного внутригородского района городского округа Самара за 2025 год в составе ведомственной структуры расходов бюджета района согласно Приложению 7 к настоящему Решению;
 - муниципальные программы Промышленного внутригородского района городского округа Самара, финансирование которых предусмотрено расходной частью бюджета района за 2025 год, согласно Приложению 8 к настоящему Решению.
3. Официально опубликовать настоящее Решение.
4. Настоящее Решение вступает в силу со дня его принятия.
5. Контроль за исполнением настоящего Решения возложить на комитет по бюджету, налогам и экономике.

Председатель Думы
С.В. Рязанов



ДУМА ГОРОДСКОГО ОКРУГА САМАРА

Решение Думы городского округа Самара №102 от 28.05.2026 г. «Об утверждении отчета об исполнении бюджета Промышленного внутригородского района городского округа Самара Самарской области за 2025 год» опубликовано на сайте «Самарской газеты» в разделе «Официальное опубликование» - sgpress.ru/news/561731.

ДУМА ГОРОДСКОГО ОКРУГА САМАРА РЕШЕНИЕ

от 28.05.2026 №103

Об утверждении отчета об исполнении бюджета Самарского внутригородского района городского округа Самара за 2025 год

Рассмотрев представленный Главой городского округа Самара проект решения Думы городского округа Самара «Об утверждении отчета об исполнении бюджета Самарского внутригородского района городского округа Самара за 2025 год», в соответствии с Законом Самарской области от 31 марта 2025 года № 37-ГД «О преобразовании городского округа Самара Самарской области», статьей 71 Устава городского округа Самара, Решением Думы городского округа Самара от 20 мая 2025 года № 585 «Об отдельных вопросах правопреемства» Дума городского округа Самара

РЕШИЛА:

1. Утвердить отчет об исполнении бюджета Самарского внутригородского района городского округа Самара (далее – бюджет района) за 2025 год по доходам в сумме 116 164,2 тыс. рублей и расходам в сумме 123 694,7 тыс. рублей с превышением расходов над доходами в сумме 7 530,5 тыс. рублей.
2. Утвердить следующие показатели отчета об исполнении бюджета района за 2025 год:
 - доходы бюджета района за 2025 год по кодам классификации доходов бюджета согласно Приложению 1 к настоящему Решению;
 - доходы бюджета района за 2025 год по кодам видов доходов, подвидов доходов бюджета согласно Приложению 2 к настоящему Решению;
 - расходы бюджета района за 2025 по ведомственной структуре расходов бюджета района за 2025 год согласно Приложению 3 к настоящему Решению;
 - расходы бюджета района за 2025 по разделам и подразделам классификации расходов бюджета района за 2025 год согласно Приложению 4 к настоящему Решению;
 - расходы бюджета района за 2025 по разделам, подразделам, целевым статьям (муниципальным программам и непрограммным направлениям деятельности), группам (группам и подгруппам) видов расходов классификации расходов бюджета района согласно Приложению 5 к настоящему Решению;
 - муниципальные программы Самарского внутригородского района городского округа Самара, финансирование которых предусмотрено расходной частью бюджета района за 2025 год согласно Приложению 6 к настоящему Решению;
 - объем бюджетных ассигнований на финансовое обеспечение реализации муниципальных программ Самарского внутригородского района городского округа Самара в составе ведомственной структуры расходов бюджета района согласно Приложению 7 к настоящему Решению.
 - источники финансирования дефицита бюджета района по кодам классификации источников финансирования дефицита бюджета района согласно Приложению 8 к настоящему Решению.
3. Официально опубликовать настоящее Решение.
4. Настоящее Решение вступает в силу со дня его принятия.
5. Контроль за исполнением настоящего Решения возложить на комитет по бюджету, налогам и экономике.

Председатель Думы
С.В. Рязанов

ДУМА ГОРОДСКОГО ОКРУГА САМАРА

Решение Думы городского округа Самара №103 от 28.05.2026 г. «Об утверждении отчета об исполнении бюджета Самарского внутригородского района городского округа Самара за 2025 год» опубликовано на сайте «Самарской газеты» в разделе «Официальное опубликование» - sgpress.ru/news/561747.



ДУМА ГОРОДСКОГО ОКРУГА САМАРА РЕШЕНИЕ

от 28.05.2026 №104

Об утверждении отчета об исполнении бюджета Советского внутригородского района городского округа Самара Самарской области за 2025 год

Рассмотрев представленный Главой городского округа Самара проект решения Думы городского округа Самара «Об утверждении отчета об исполнении бюджета Советского внутригородского района городского округа Самара Самарской области за 2025 год», в соответствии с Законом Самарской области от 31 марта 2025 года № 37-ГД «О преобразовании городского округа Самара Самарской области», статьей 71 Устава городского округа Самара, Решением Думы городского округа Самара от 20 мая 2025 года № 585 «Об отдельных вопросах правопреемства» Дума городского округа Самара

РЕШИЛА:

1. Утвердить отчет об исполнении бюджета Советского внутригородского района городского округа Самара Самарской области (далее – бюджет района) за 2025 год по доходам в сумме 173 680,2 тыс. рублей и по расходам в сумме 208 162,3 тыс. рублей с превышением расходов над доходами в сумме 34 482,1 тыс. рублей.
2. Утвердить следующие показатели отчета об исполнении бюджета района за 2025 год:
 - доходы бюджета района за 2025 год по кодам классификации доходов бюджета согласно Приложению 1 к настоящему Решению;
 - доходы бюджета района за 2025 год по кодам видов, подвидов доходов бюджета согласно Приложению 2 к настоящему Решению;
 - расходы бюджета района за 2025 год по ведомственной структуре расходов бюджета района согласно Приложению 3 к настоящему Решению;
 - расходы бюджета района за 2025 год по разделам и подразделам классификации расходов бюджета района согласно Приложению 4 к настоящему Решению;
 - расходы бюджета района за 2025 год по разделам, подразделам, целевым статьям (муниципальным программам Советского внутригородского района городского округа Самара и непрограммным направлениям деятельности) и группам (группам и подгруппам) видов расходов классификации расходов бюджета согласно Приложению 5 к настоящему Решению;
 - источники финансирования дефицита бюджета района в 2025 году по кодам классификации источников финансирования дефицита бюджета согласно Приложению 6 к настоящему Решению;
 - объем бюджетных ассигнований на финансовое обеспечение реализации муниципальных программ Советского внутригородского района городского округа Самара за 2025 год в составе ведомственной структуры расходов бюджета района согласно Приложению 7 к настоящему Решению;
 - муниципальные программы Советского внутригородского района городского округа Самара Самарской области, финансирование которых предусмотрено расходной частью бюджета района за 2025 год, согласно Приложению 8 к настоящему Решению.
3. Официально опубликовать настоящее Решение.
4. Настоящее Решение вступает в силу со дня его принятия.
5. Контроль за исполнением настоящего Решения возложить на комитет по бюджету, налогам и экономике.

Председатель Думы С.В. Рязанов

ДУМА ГОРОДСКОГО ОКРУГА САМАРА

Решение Думы городского округа Самара №104 от 28.05.2026 г. «Об утверждении отчета об исполнении бюджета Советского внутригородского района городского округа Самара Самарской области за 2025 год» опубликовано на сайте «Самарской газеты» в разделе «Официальное опубликование» - sgpress.ru/news/561767.



АДМИНИСТРАЦИЯ ГОРОДСКОГО ОКРУГА САМАРА ПОСТАНОВЛЕНИЕ

от 01.06.2026 № 535

Об утверждении норматива стоимости одного квадратного метра общей площади жилого помещения по городскому округу Самара на второй квартал 2026 года для расчета размера социальных выплат, предоставляемых молодым семьям

В соответствии с постановлением Правительства Российской Федерации от 17.12.2010 № 1050 «О реализации отдельных мероприятий государственной программы Российской Федерации «Обеспечение доступным и комфортным жильем и коммунальными услугами граждан Российской Федерации», постановлением Правительства Самарской области от 27.11.2013 № 684 «Об утверждении государственной программы Самарской области «Развитие жилищного строительства в Самарской области» и установлении отдельных расходных обязательств Самарской области», Уставом городского округа Самара Самарской области постановляю:

1. Утвердить норматив стоимости одного квадратного метра общей площади жилого помещения по городскому округу Самара на второй квартал 2026 года в размере 50 000 (пятьдесят тысяч) рублей. Данная стоимость применяется для расчета размера социальных выплат на приобретение жилого помещения или создание объекта индивидуального жилищного строительства, предоставляемых молодым семьям – участникам мероприятия по обеспечению жильем молодых семей федерального проекта «Содействие субъектам Российской Федерации в реализации полномочий по оказанию государственной поддержки гражданам в обеспечении жильем и оплате жилищно-коммунальных услуг» государственной программы Российской Федерации «Обеспечение доступным и комфортным жильем коммунальными услугами граждан Российской Федерации», утвержденной постановлением Правительства Российской Федерации от 30.12.2017 № 1710.
2. Настоящее постановление вступает в силу со дня его официального опубликования и распространяет свое действие на правоотношения, возникшие с 1 апреля 2026 г.

Контроль за выполнением настоящего постановления оставляю за собой.

Глава городского округа
И.Н. Носков

АДМИНИСТРАЦИЯ ГОРОДСКОГО ОКРУГА САМАРА ПОСТАНОВЛЕНИЕ

от 01.06.2026 № 539

О внесении изменения в постановление Администрации городского округа Самара от 26.06.2013 № 612 «Об утверждении Перечня муниципальных услуг, предоставляемых в муниципальном автономном учреждении городского округа Самара «Многофункциональный центр предоставления государственных (муниципальных) услуг»

Официальное опубликование

В соответствии с Федеральным законом от 27.07.2010 № 210-ФЗ «Об организации предоставления государственных и муниципальных услуг», Уставом городского округа Самара Самарской области, постановлением Администрации городского округа Самара от 24.04.2012 № 360 «Об утверждении Перечня муниципальных услуг, предоставляемых отраслевыми (функциональными) и территориальными органами Администрации городского округа Самара, Департаментом управления имуществом городского округа Самара, Департаментом градостроительства городского округа Самара» постановляю:

1. Внести изменение в приложение к постановлению Администрации городского округа Самара от 26.06.2013 № 612 «Об утверждении Перечня муниципальных услуг, предоставляемых в муниципальном автономном учреждении городского округа Самара «Многофункциональный центр предоставления государственных (муниципальных) услуг», дополнив его пунктом 77 следующего содержания:

77.	Заключение договоров на размещение объектов, виды которых определены постановлением Правительства Российской Федерации от 03.12.2014 № 1300 «Об утверждении перечня видов объектов, размещение которых может осуществляться на землях или земельных участках, находящихся в государственной или муниципальной собственности, без предоставления земельных участков и установления сервитутов», на землях или земельных участках, находящихся в муниципальной собственности городского округа Самара, без предоставления земельных участков и установления сервитутов
-----	--

2. Настоящее постановление вступает в силу со дня его официального опубликования.

3. Контроль за выполнением настоящего постановления возложить на заместителя главы городского округа Самара Морозова Д.В.

Глава городского округа И.Н.Носков

АДМИНИСТРАЦИЯ ГОРОДСКОГО ОКРУГА САМАРА ПОСТАНОВЛЕНИЕ от 02.06.2026 № 542

О внесении изменений в отдельные муниципальные правовые акты городского округа Самара

В соответствии со статьями 78 и 86 Бюджетного кодекса Российской Федерации, постановлением Правительства Российской Федерации от 25.10.2023 № 1782 «Об утверждении общих требований к нормативным правовым актам, муниципальным правовым актам, регулирующим предоставление из бюджетов субъектов Российской Федерации, местных бюджетов субсидий, в том числе грантов в форме субсидий, юридическим лицам, индивидуальным предпринимателям, физическим лицам и проведение отборов получателей указанных субсидий, в том числе грантов в форме субсидий», Уставом городского округа Самара постановляю:

1. Внести в приложение к постановлению Администрации городского округа Самара от 23.08.2019 № 617 «Об утверждении Порядка предоставления субсидий за счет средств бюджета городского округа Самара Самарской области юридическим лицам (за исключением субсидий государственным (муниципальным) учреждениям), индивидуальным предпринимателям – производителям услуг, осуществляющим свою деятельность на территории городского округа Самара, в целях финансового обеспечения указанным лицам затрат, связанных с оказанием услуг по перевозке пассажиров и провозу ручной клади сверх установленных норм по муниципальным маршрутам метрополитеном, в части затрат по проведению капитального ремонта (или) приобретению вагонов метро» следующие изменения:

1.1. Пункт 1.4 изложить в следующей редакции:

«1.4. Информация о субсидиях, в том числе предусмотренных решением Думы городского округа Самара о бюджете городского округа Самара Самарской области (решением Думы городского округа Самара о внесении изменений в решение Думы городского округа Самара о бюджете городского округа Самара Самарской области), размещается на едином портале бюджетной системы Российской Федерации в информационно-телекоммуникационной сети «Интернет» (далее – единый портал) (в разделе единого портала) в порядке, установленном Министерством финансов Российской Федерации, в течение 10 (десяти) рабочих дней со дня, следующего за днем доведения бюджетных ассигнований на предоставление субсидий до Департамента транспорта как главного распорядителя бюджетных средств.»

1.2. В пункте 3.12.1 слова «расчетный или корреспондентский» исключить.

1.3. В абзаце первом пункта 3.14 слова «остатка субсидий» заменить словами «остатка средств субсидий».

1.4. Абзацы четвертый - шестой пункта 4.2 изложить в следующей редакции:

«В случае соответствия представленных документов перечню документов и требованиям к ним, установленным пунктом 4.1 настоящего Порядка, достижения значения результата предоставления субсидий, установленного соглашением о предоставлении субсидий, соответствия понесенных расходов направлениям расходов, предусмотренным пунктом 1.1 настоящего Порядка, а также требованию, установленному подпунктом 3 пункта 3.2 настоящего Порядка, и при представлении документов, подтверждающих размер понесенных расходов в размере, меньше чем размер перечисленных субсидий, Департамент транспорта на основании всех отчетных документов за текущий финансовый год в течение 10 (десяти) рабочих дней со дня регистрации отчетных документов за последний квартал отчетного финансового года принимает решение о возврате неиспользованной части средств субсидий. Уведомление о возврате неиспользованной части средств субсидий и проект дополнительного соглашения к соглашению о предоставлении субсидий, предусматривающий корректировку размера субсидий, по типовой форме, установленной финансовым органом городского округа Самара, направляются получателю субсидий в системе «Электронный бюджет» и подписываются в аналогичном порядке, предусмотренном пунктом 3.10 настоящего Порядка.

В случае несоответствия понесенных расходов направлениям расходов, предусмотренным пунктом 1.1 настоящего Порядка, и (или) требованию, установленному подпунктом 3 пункта 3.2 настоящего Порядка, Департамент транспорта в течение 10 (десяти) рабочих дней со дня регистрации документов направляет получателю субсидий уведомление о возврате средств субсидий в размере, использованном с нарушением соответствующих требований настоящего Порядка, заказным письмом с уведомлением о вручении или с нарочным. Возврат средств субсидий осуществляется получателем субсидий в течение 10 (десяти) рабочих дней со дня получения уведомления о возврате средств субсидий.

В случае недостижения значения результата предоставления субсидий, установленного соглашением о предоставлении субсидий, Департамент транспорта на основании всех отчетных документов за текущий финансовый год в течение 10 (десяти) рабочих дней со дня регистрации отчетных документов за последний квартал отчетного финансового года направляет получателю субсидий уведомление о возврате средств субсидий в размере, пропорциональном величине недостижения значения результата предоставления субсидий и размеру перечисленной субсидии, заказным письмом с уведомлением о вручении или с нарочным. Возврат средств субсидий осуществляется получателем субсидий в течение 10 (десяти) рабочих дней со дня получения уведомления о возврате средств субсидий.»

1.5. В пункте 5.3:

1) в абзаце первом слова «субсидии (часть субсидий)» заменить словами «средства субсидии (части субсидий)»;

2) в абзаце втором слова «субсидий (части субсидий)» заменить словами «средств субсидий (части субсидий)».

1.6. В пункте 5.4 слова «субсидий (часть субсидий)» заменить словами «средств субсидий (части средств субсидий)».

2. Внести в приложение к постановлению Администрации городского округа Самара от 03.09.2021 № 637 «Об утверждении Порядка предоставления из бюджета городского округа Самара субсидий юридическим лицам (за исключением субсидий государственным (муниципальным) учреждениям), индивидуальным предпринимателям – производителям работ, осуществляющим свою деятельность на территории городского округа Самара, в целях финансового обеспечения указанным лицам затрат в связи с выполнением работ по перевозке пассажиров по муниципальным маршрутам, в части затрат на уплату лизинговых платежей по договорам финансовой аренды (лизинга), заключаемым в целях обновления подвижного состава городского пассажирского транспорта (троллейбусов, трамваев, автобусов)» следующие изменения:

2.1. Пункт 1.4 изложить в следующей редакции:

«1.4. Информация о субсидиях, в том числе предусмотренных решением Думы городского округа Самара о бюджете городского округа Самара Самарской области (решением Думы городского округа Самара о внесении изменений в решение Думы городского округа Самара о бюджете городского округа Самара Самарской области), размещается на едином портале бюджетной системы Российской Федерации в информационно-телекоммуникационной сети «Интернет» (далее – единый портал) (в разделе единого портала) в порядке, установленном Министерством финансов Российской Федерации, в течение 10 (десяти) рабочих дней со дня, следующего за днем доведения бюджетных ассигнований на предоставление субсидий до Департамента транспорта как главного распорядителя бюджетных средств.»

2.2. В пункте 3.12.1 слова «расчетный или корреспондентский» исключить.

2.3. В абзаце первом пункта 3.14 слова «остатка субсидий» заменить словами «остатка средств субсидий».

2.4. Абзацы четвертый - восьмой пункта 4.2 изложить в следующей редакции:

«В случае соответствия представленных документов перечню документов и требованиям к ним, установленным пунктом 4.1 настоящего Порядка, достижения значения результата предоставления субсидий, установленного соглашением о предоставлении субсидий, соответствия понесенных расходов направлениям расходов, предусмотренному пунктом 1.1 настоящего Порядка, требованию, установленному подпунктом 3 пункта 3.2 настоящего Порядка, а также требованию, установленному пунктом 3.2.1 настоящего Порядка, и при представлении документов, подтверждающих размер понесенных расходов в размере, меньше чем размер перечисленных субсидий, Департамент транспорта на основании всех отчетных документов за текущий финансовый год в течение 10 (десяти) рабочих дней со дня регистрации отчетных документов за последний квартал отчетного финансового года принимает решение о возврате неиспользованной части средств субсидий. Уведомление о возврате неиспользованной части средств субсидий и проект дополнительного соглашения к соглашению о предоставлении субсидий, предусматривающий корректировку размера субсидий, по типовой форме, установленной финансовым органом городского округа Самара, направляются получателю субсидий в системе «Электронный бюджет» и подписываются в аналогичном порядке, предусмотренном пунктом 3.10 настоящего Порядка.

Возврат неиспользованной части средств субсидий осуществляется получателем субсидий в течение 10 (десяти) рабочих дней со дня получения уведомления о возврате средств субсидий.

В случае несоответствия понесенных расходов направлениям расходов, предусмотренным пунктом 1.1 настоящего Порядка, и (или) требованию, установленному подпунктом 3 пункта 3.2 настоящего Порядка, Департамент транспорта в течение 10 (десяти) рабочих дней со дня регистрации документов направляет получателю субсидий уведомление о возврате средств субсидий в размере, использованном с нарушением соответствующих требований настоящего Порядка, заказным письмом с уведомлением о вручении или с нарочным. Возврат средств субсидий осуществляется получателем субсидий в течение 10 (десяти) рабочих дней со дня получения уведомления о возврате средств субсидий.

В случае недостижения значения результата предоставления субсидий, установленного соглашением о предоставлении субсидий, Департамент транспорта на основании всех отчетных документов за текущий финансовый год в течение 10 (десяти) рабочих дней со дня регистрации отчетных документов за последний квартал отчетного финансового года направляет получателю субсидий уведомление о возврате средств субсидий в размере, пропорциональном величине недостижения значения результата предоставления субсидий и размеру перечисленной субсидии, заказным письмом с уведомлением о вручении или с нарочным. Возврат средств субсидий осуществляется получателем субсидий в течение 10 (десяти) рабочих дней со дня получения уведомления о возврате средств субсидий.

В случае несоблюдения требования, установленного пунктом 3.2.1 настоящего Порядка, Департамент транспорта на основании всех отчетных документов за текущий финансовый год в течение 10 (десяти) рабочих дней со дня регистрации отчетных документов за последний квартал отчетного финансового года направляет получателю субсидий уведомление о возврате средств субсидий в размере, использованном с нарушением указанного требования настоящего Порядка, заказным письмом с уведомлением о вручении или с нарочным. Возврат средств субсидий осуществляется получателем субсидий в течение 10 (десяти) рабочих дней со дня получения уведомления о возврате средств субсидий.»

2.5. В пункте 5.3:

1) в абзаце первом слова «субсидии (часть субсидий)» заменить словами «средства субсидии (части субсидий)»;

2) в абзаце втором слова «субсидий (части субсидий)» заменить словами «средств субсидий (части субсидий)».

2.6. В пункте 5.4 слова «субсидий (часть субсидий)» заменить словами «средств субсидий (части субсидий)».

3. Внести в приложение к постановлению Администрации городского округа Самара от 30.08.2019 № 640 «Об утверждении Порядка предоставления субсидий за счет средств бюджета городского округа Самара Самарской области юридическим лицам (за исключением субсидий государственным (муниципальным) учреждениям), индивидуальным предпринимателям – производителям услуг, осуществляющим свою деятельность на территории городского округа Самара, в целях возмещения указанным лицам недополученных доходов, образующихся в связи с оказанием услуг по перевозке пассажиров провозу ручной клади сверх установленных норм внеуличным транспортом (метрополитеном) по муниципальным маршрутам по установленным тарифам» следующие изменения:

3.1. Пункт 1.4 изложить в следующей редакции:

«1.4. Информация о субсидиях, в том числе предусмотренных решением Думы городского округа Самара о бюджете городского округа Самара Самарской области (решением Думы городского округа Самара о внесении изменений в решение Думы городского округа Самара о бюджете городского округа Самара Самарской области), размещается на едином портале бюджетной системы Российской Федерации в информационно-телекоммуникационной сети «Интернет» (далее – единый портал) (в разделе единого портала) в порядке, установленном Министерством финансов Российской Федерации, в течение 10 (десяти) рабочих дней со дня, следующего за днем доведения бюджетных ассигнований на предоставление субсидий до Департамента транспорта как главного распорядителя бюджетных средств.»

3.2. В пункте 3.12.1 слова «расчетный или корреспондентский» исключить.

3.3. В абзаце первом пункта 3.14 слова «остатка субсидий» заменить

словами «остатка средств субсидий».

3.4. В пункте 4.2:

1) абзацы четвертый - двенадцатый изложить в следующей редакции:

«В случае соответствия представленных документов перечню документов и требованиям к ним, установленным пунктом 4.1 настоящего Порядка, достижения значения результата предоставления субсидий, установленного соглашением о предоставлении субсидий, соответствия недополученных доходов направлениям, предусмотренным пунктом 1.1 настоящего Порядка, и при представлении документов, подтверждающих размер недополученных доходов в размере, меньшем, чем размер предоставленной субсидии за декабрь отчетного года, Департамент транспорта на основании всех отчетных документов за текущий финансовый год в течение 10 (десяти) рабочих дней со дня регистрации отчетных документов за последний квартал отчетного финансового года принимает решение о возврате неиспользованной части средств субсидий. Уведомление о возврате неиспользованной части средств субсидий и проект дополнительного соглашения к соглашению о предоставлении субсидий, предусматривающий корректировку размера субсидий, по типовой форме, установленной финансовым органом городского округа Самара, направляются получателю субсидий в системе «Электронный бюджет» и подписываются в аналогичном порядке, предусмотренном 3.10 настоящего Порядка.

В случае несоответствия недополученных доходов направлениям, предусмотренным пунктом 1.1 настоящего Порядка, Департамент транспорта в течение 10 (десяти) рабочих дней со дня регистрации отчетных документов за последний квартал отчетного финансового года направляет получателю субсидий уведомление о возврате средств субсидий в размере, использованном с нарушением указанных требований пункта 1.1 настоящего Порядка, заказным письмом с уведомлением о вручении или с нарочным. Возврат субсидий осуществляется получателем субсидий в течение 10 (десяти) рабочих дней со дня получения уведомления о возврате средств субсидий.

В случае недостижения значения результата предоставления субсидий, установленного соглашением о предоставлении субсидий, Департамент транспорта на основании всех отчетных документов за текущий финансовый год в течение 10 (десяти) рабочих дней со дня регистрации отчетных документов за последний квартал отчетного финансового года направляет получателю субсидий уведомление о возврате средств субсидий заказным письмом с уведомлением о вручении или с нарочным.

Объем средств субсидий (части субсидий), подлежащий возврату, рассчитывается по следующей формуле:

$S_{\text{возвр}} = V \times S_{\text{факт}}$,

где

$S_{\text{возвр}}$ - размер средств субсидий (части субсидий), подлежащий возврату в бюджет городского округа Самара;

V - величина недостижения значения результата предоставления субсидий;

$S_{\text{факт}}$ - размер средств субсидий, предоставленный получателю субсидий в отчетном году.»

2) абзац двадцать первый изложить в следующей редакции:

«Субсидии (часть субсидий) подлежат возврату в бюджет городского округа Самара в месячный срок со дня получения получателем субсидий письменного требования Департамента транспорта о возврате средств субсидий (части субсидий). В случае невозвращения средств субсидий (части субсидий) получателем субсидий в установленный настоящим пунктом срок средства субсидии (часть субсидий) подлежат взысканию в бюджет городского округа Самара в порядке, установленном действующим законодательством.»

3.5. В пункте 5.3:

1) в абзаце первом слова «субсидии (часть субсидий)» заменить словами «средства субсидий (части субсидий)»;

Официальное опубликование

ние работ по подключению (технологическому присоединению) к централизованной системе водоотведения поверхностных стоков» (далее – постановление, Порядок) следующие изменения:

- 7.1. Пункт 1.4 изложить в следующей редакции:
«1.4. Информация о субсидиях, в том числе предусмотренных решением Думы городского округа Самара о бюджете городского округа Самара Самарской области (решением Думы городского округа Самара о внесении изменений в решение Думы городского округа Самара о бюджете городского округа Самара Самарской области), размещается на едином портале бюджетной системы Российской Федерации в информационно-телекоммуникационной сети «Интернет» (далее – единый портал) (в разделе единого портала) в порядке, установленном Министерством финансов Российской Федерации, в течение 10 (десяти) рабочих дней со дня, следующего за днем доведения бюджетных ассигнований на предоставление субсидий до Департамента транспорта как главного распорядителя бюджетных средств.»
- 7.2. В пункте 3.12.1 слова «расчетный или корреспондентский» исключить.
- 7.3. В абзаце первом пункта 3.14 слова «остатка субсидий» заменить словами «остатка средств субсидий».
- 7.4. В пункте 4.3:
1) в абзаце первом слова «субсидии (часть субсидий)» заменить словами «средства субсидий (части субсидий)»;
2) в абзаце втором слова «о возврате средств субсидий (части субсидий)» заменить словами «о возврате средств субсидий (части в субсидий)».
- 7.5. В пункте 4.4 слова «субсидий (части субсидий)» заменить словами «средств субсидий (части субсидий)».

8. Внести в приложение № 1 к постановлению Администрации городского округа Самара от 23.12.2025 № 1445 «Об утверждении Порядка предоставления субсидий за счет средств бюджета городского округа Самара Самарской области муниципальному предприятию городского округа Самара «Трамвайно-троллейбусное управление» в целях финансового обеспечения затрат на модернизацию системы городского электрического транспорта в части затрат на проведение капитального ремонта инфраструктуры городского электрического транспорта (трамваев) и (или) на проведение ремонта трамвайных путей на пересечении с автомобильными дорогами и внесении изменений в постановление Администрации городского округа Самара от 23.09.2024 № 879 «Об утверждении Порядка предоставления субсидий за счет средств бюджета городского округа Самара Самарской области юридическим лицам (за исключением субсидий государственным (муниципальным) учреждениям), индивидуальным предпринимателям – производителям работ, осуществляющим свою деятельность на территории городского округа Самара, в целях финансового обеспечения указанным лицам части затрат, связанных с выполнением работ по перевозке пассажиров по муниципальным маршрутам, в части затрат на модернизацию системы городского электрического транспорта» следующие изменения:

- 8.1. Пункт 1.5 изложить в следующей редакции:
«1.5. Информация о субсидиях, в том числе предусмотренных решением Думы городского округа Самара о бюджете городского округа Самара Самарской области (решением Думы городского округа Самара о внесении изменений в решение Думы городского округа Самара о бюджете городского округа Самара Самарской области), размещается на едином портале бюджетной системы Российской Федерации в информационно-телекоммуникационной сети «Интернет» (далее – единый портал) (в разделе единого портала) в порядке, установленном Министерством финансов Российской Федерации, в течение 10 (десяти) рабочих дней со дня, следующего за днем доведения бюджетных ассигнований на предоставление субсидий до Департамента транспорта как главного распорядителя бюджетных средств.»
- 8.2. В пункте 2.9 слова «расчетный или корреспондентский» исключить.
- 8.3. В абзаце первом пункта 2.11 слова «остатка субсидий» заменить словами «остатка средств субсидий».
- 8.4. Абзацы четвертый - шестой пункта 3.2 изложить в следующей редакции:

«В случае соответствия представленных документов перечню документов и требованиям к ним, установленным пунктом 3.1 настоящего Порядка, достижения значения результата предоставления субсидий, установленного соглашением о предоставлении субсидий, соответствия понесенных расходов направлениям расходов, предусмотренным пунктом 1.2 настоящего Порядка, и требованиям, установленным подпунктом 3 пункта 2.1 настоящего Порядка, и при представлении документов, подтверждающих размер понесенных расходов в размере, меньше чем размер перечисленных субсидий, Департамент на основании всех отчетных документов за период действия соглашения о предоставлении субсидий в течение 10 (десяти) рабочих дней со дня регистрации документов за последний квартал последнего финансового года действия соглашения о предоставлении субсидий принимает решение о возврате неиспользованной части средств субсидий. В данном случае Департамент в течение 10 (десяти) рабочих дней со дня регистрации документов направляет получателю субсидий заказным письмом с уведомлением вручения или с нарочным уведомление о возврате неиспользованной части средств субсидий и 2 (два) экземпляра подписанного Департаментом проекта дополнительного соглашения к соглашению о предоставлении субсидий, предусматривающего корректировку размера субсидий, по типовой форме, установленной финансовым органом городского округа Самара. Получатель субсидий в течение 5 (пяти) рабочих дней со дня получения уведомления 2 (двух) экземпляров проекта дополнительного соглашения к соглашению о предоставлении субсидий подписывает со своей стороны 2 (два) экземпляра и направляет 1 (один) из них в Департамент заказным письмом с уведомлением о вручении или с нарочным, а также осуществляет возврат неиспользованной части средств субсидий в бюджет городского округа Самара.

В случае несоответствия понесенных расходов направлениям расходов, предусмотренным пунктом 1.2 настоящего Порядка, и (или) требованиям, установленным подпунктом 3 пункта 2.1 настоящего Порядка, Департамент в течение 10 (десяти) рабочих дней со дня регистрации документов направляет получателю субсидий уведомление о возврате средств субсидий в размере, использованном с нарушением соответствующих требований пункта 1.2 и (или) подпункта 3 пункта 2.1 настоящего Порядка, заказным письмом с уведомлением о вручении или с нарочным. Возврат средств субсидий осуществляется получателем субсидий в течение 10 (десяти) рабочих дней со дня получения уведомления о возврате средств субсидий.

В случае недостижения значений результата предоставления субсидий, установленных соглашением о предоставлении субсидий, Департамент на основании отчетных документов за период действия соглашения о предоставлении субсидий в течение 10 (десяти) рабочих дней со дня регистрации отчетных документов за последний квартал последнего финансового года действия соглашения о предоставлении субсидий направляет получателю субсидий уведомление о возврате средств субсидий в размере, пропорциональном величине недостижения значений результата предоставления субсидий и размеру перечисленных субсидий, заказным письмом с уведомлением вручения или с нарочным. Возврат средств субсидий осуществляется получателем субсидий в течение 10 (десяти) рабочих дней со дня получения требования о возврате средств субсидий.»

- 8.5. В пункте 4.3:
1) в абзаце первом слова «субсидии (часть субсидий)» заменить словами «средства субсидий (часть субсидий)»;
2) в абзаце втором слова «субсидий (части субсидий)» заменить словами «средств субсидий (части субсидий)».
- 8.6. В пункте 4.4 слова «субсидий (части субсидий)» заменить словами «средств субсидий (части субсидий)».

9. Настоящее постановление вступает в силу со дня его официального опубликования.
10. Контроль за выполнением настоящего постановления возложить на первого заместителя главы городского округа Самара Мальхина М.М.

Глава городского округа И.Н.Носков

АДМИНИСТРАЦИЯ ГОРОДСКОГО ОКРУГА САМАРА ПОСТАНОВЛЕНИЕ от 03.06.2026 № 545

Об утверждении Порядка определения объема и условий предоставления муниципальному бюджетному учреждению городского округа Самара «Кировское» субсидий на иные цели

В соответствии со статьями 78.1 и 86 Бюджетного кодекса Российской Федерации, постановлением Правительства Российской Федерации от 22.02.2020 № 203 «Об общих требованиях к нормативным правовым актам и муниципальным правовым актам, устанавливающим порядок определения объема и условия предоставления бюджетным и автономным учреждениям субсидий на иные цели», Уставом городского округа Самара Самарской области постановляю:

1. Утвердить Порядок определения объема и условия предоставления муниципальному бюджетному учреждению городского округа Самара «Кировское» субсидий на иные цели согласно приложению к настоящему постановлению.

2. Установить, что к расходным обязательствам городского округа Самара относится предоставление муниципальному бюджетному учреждению городского округа Самара «Кировское» субсидий на иные цели.

3. Установить, что расходные обязательства городского округа Самара, возникающие в результате принятия настоящего постановления, исполняются городским округом Самара самостоятельно за счет средств бюджета городского округа Самара в пределах общего объема бюджетных ассигнований, предусмотренного на соответствующий финансовый год в установленном порядке Администрации Кировского района городского округа Самара как главному распорядителю средств бюджета городского округа Самара.

4. Признать утратившим силу постановление Администрации Кировского внутригородского района городского округа Самара от 29.12.2020 № 124 «Об утверждении порядка определения объема и условия предоставления субсидий муниципальным бюджетным и муниципальным автономным учреждениям Кировского внутригородского района городского округа Самара из бюджета Кировского внутригородского района городского округа Самара на возмещение затрат, связанных с оказанием услуг (выполнением работ) в соответствии с муниципальным заданием, а также на иные цели».

5. Настоящее постановление вступает в силу со дня его официального опубликования.
6. Контроль за выполнением настоящего постановления возложить на заместителя главы городского округа Самара Гусева А.Н.

Глава городского округа И.Н.Носков

ПРИЛОЖЕНИЕ
к постановлению Администрации
городского округа Самара
от 03.06.2026 № 545

Порядок определения объема и условия предоставления муниципальному бюджетному учреждению городского округа Самара «Кировское» субсидий на иные цели

1. Общие положения

1.1. Настоящим Порядком в соответствии с абзацем вторым пункта 1 статьи 78.1 Бюджетного кодекса Российской Федерации устанавливаются правила определения объема и условия предоставления субсидий из бюджета городского округа Самара Самарской области муниципальному бюджетному учреждению городского округа Самара «Кировское» (далее – Учреждение) на иные цели (далее – Субсидия).

1.2. Субсидия предоставляется Администрацией Кировского района городского округа Самара (далее – Администрация) в соответствии со сводной бюджетной росписью бюджета городского округа Самара на соответствующий финансовый год в пределах лимитов бюджетных обязательств по предоставлению субсидий, доведенных в установленном порядке до Администрации как главному распорядителю средств бюджета городского округа Самара, на цели, указанные в пункте 1.3 настоящего Порядка.

- 1.3. Субсидия предоставляется Учреждению по следующим направлениям:
1) приобретение основных средств Учреждения (оборудования, компьютерного оборудования, оргтехники, автомобильного транспорта, мебели, прочего) (за исключением недвижимого имущества);
2) проведение текущего ремонта помещений, зданий, находящихся в оперативном управлении Учреждения и не связанных с оказанием услуг (выполнением работ) в рамках муниципального задания;
3) установка и ремонт систем автоматической пожарной сигнализации;
4) проведение противопожарных мероприятий;
5) выполнение работ по организации и содержанию внутридворовых ледовых площадок;
6) выполнение мероприятий в соответствии с предоставляемыми Администрацией межбюджетными трансфертами, поступающими в форме субсидий и иных межбюджетных трансфертов, имеющих целевое назначение, из бюджетов вышестоящих уровней.

2. Условия и порядок предоставления Субсидии

2.1. Условиями предоставления Субсидии являются:

2.1.1. Отсутствие у Учреждения по состоянию на дату не ранее чем за 30 (тридцать) дней до даты подачи заявления о предоставлении Субсидии неисполненной обязанности по уплате налогов, сборов, страховых взносов, пеней, штрафов, процентов, подлежащих уплате в соответствии с законодательством Российской Федерации о налогах и сборах;

2.1.2. Отсутствие у Учреждения на первое число месяца, предшествующего месяцу, в котором планируется заключение соглашения о предоставлении Субсидии, просроченной задолженности по возврату бюджет городского округа Самара субсидий, бюджетных инвестиций, предоставленных в том числе в соответствии с иными муниципальными правовыми актами городского округа Самара, и иной просроченной (неурегулированной) задолженности по денежным обязательствам перед бюджетом городского округа Самара Самарской области.

2.1.3. Наличие соглашения о предоставлении Субсидии, заключенного между Администрацией и Учреждением в соответствии с типовой формой, установленной финансовым органом городского округа Самара (далее – Соглашение), в информационно-аналитической системе городского округа Самара «Учет соглашений» (далее – электронная система).

2.2. В целях получения Субсидии Учреждение представляет Администрацию:

заявление о предоставлении Субсидии с указанием направления иных целей;
письменную записку, содержащую обоснование необходимости предоставления бюджетных средств на цели, установленные пунктом 1.3 настоящего Порядка, включая расчет обоснования суммы Субсидии, в том числе предварительную смету на выполнение соответствующих работ (оказание услуг), проведения мероприятий, приобретение основных средств Учреждения (за исключением недвижимого имущества) с приложением предложений поставщиков (подрядчиков, исполнителей), статистических данных и (или) иной информации исходя из целей предоставления субсидии;

информацию о планируемом к приобретению имуществе (оборудовании, компьютерном оборудовании, оргтехнике, автомобильном транспорте, мебели прочего) (за исключением недвижимого имущества) в случае, если целью предоставления Субсидии является цель согласно подпункту 1 пункта 1.3 настоящего Порядка;

перечень объектов, подлежащих ремонту, акт обследования объектами дефектную ведомость, предварительную смету расходов, информацию о предварительных сроках выполнения работ, в случае, если целью предоставления Субсидии является цель согласно подпункту 2 пункта 1.3 настоящего Порядка;

перечень внутридворовых ледовых площадок, на которых произведены работы по их организации и содержанию, расчет фактических затрат, возникших в связи с проведением данных мероприятий, в случае, если целью предоставления Субсидии является цель согласно подпункту 5 пункта 1.3 настоящего Порядка;

справку территориального органа Федеральной налоговой службы об отсутствии у Учреждения неисполненной обязанности по уплате налогов, сборов, страховых взносов, пеней, штрафов, процентов, подлежащих уплате в соответствии с законодательством Российской Федерации о налогах и сборах, по состоянию на дату не ранее чем за 30 (тридцать) дней до даты подачи заявления о предоставлении Субсидии;

справку об отсутствии у Учреждения просроченной задолженности по возврату в бюджет городского округа Самара Самарской области субсидий, бюджетных инвестиций, предоставленных в том числе в соответствии с иными муниципальными правовыми актами городского округа Самара, а также иной просроченной (неурегулированной) задолженности по денежным обязательствам перед бюджетом городского округа Самара Самарской области, по состоянию на первое число месяца, предшествующего месяцу, в котором планируется заключение соглашения о предоставлении Субсидии;

расчет размера Субсидии, произведенный Учреждением в соответствии с пунктом 2.7 настоящего Порядка, с приложением обоснования стоимости единицы потребности, предусмотренной пунктом 2.7 настоящего Порядка;

график перечисления Субсидии по форме, установленной финансовым органом городского округа Самара;

план мероприятий по достижению результатов предоставления Субсидии по форме, установленной финансовым органом городского округа Самара.

2.3. Документы, указанные в пункте 2.2 настоящего Порядка, представленные Учреждением, подписываются руководителем Учреждения либо уполномоченным им лицом, за исключением документа, указанного в абзаце седьмом пункта 2.2 настоящего Порядка. Копии документов заверяются печатью и подписью руководителя Учреждения либо уполномоченного им лица.

Руководитель Учреждения несет полную ответственность за достоверность представленных в Администрацию документов в соответствии с действующим законодательством.

Официальное опубликование

2.4. Администрация регистрирует представленные Учреждением документы в системе электронного документооборота в течение 1 (одного) рабочего дня со дня их поступления и в течение 15 (пятнадцати) рабочих дней со дня регистрации документов осуществляет проверку представленных документов на их соответствие перечню документов и требованиям, предъявляемым пунктами 2.2 и 2.3 настоящего Порядка, соблюдения условий предоставления Субсидии, предусмотренных подпунктами 2.1.1 и 2.1.2 пункта 2.1 настоящего Порядка, а также соответствия планируемых затрат, включенных в расчет размера Субсидии, целям предоставления Субсидии, предусмотренным пунктом 1.3 настоящего Порядка, и на предмет правильности и обоснованности произведенного Учреждением расчета размера Субсидии, подлежащей перечислению.

По результатам проверки Администрация в течение 20 (двадцати) рабочих дней со дня регистрации документов принимает одно из следующих решений:

о готовности заключить Соглашение (в случае отсутствия оснований, предусмотренных пунктом 2.5 настоящего Порядка), при котором направляет проект Соглашения Учреждению в электронной системе; об отказе в заключении Соглашения с обоснованием причин отказа (в случае наличия оснований, предусмотренных пунктом 2.5 настоящего Порядка), о котором уведомляет Учреждение посредством системы электронного документооборота.

Учреждение в течение 5 (пяти) рабочих дней со дня получения проекта Соглашения в электронной системе подписывает его усиленной квалифицированной электронной подписью руководителя Учреждения либо уполномоченного им лица. Администрация в течение 5 (пяти) рабочих дней со дня подписания Учреждением проекта Соглашения в электронной системе подписывает его электронной системе усиленной квалифицированной электронной подписью Главы Администрации либо уполномоченного им лица.

В случае неподписания Учреждением проекта Соглашения в электронной системе в срок, установленный настоящим пунктом Порядка, такое Учреждение признается уклонившимся от заключения Соглашения и отказавшимся от предоставления Субсидии.

2.5. Основаниями для отказа Учреждению в предоставлении Субсидии являются: несоответствие представленных Учреждением документов требованиям, определенным пунктами 2.2 и (или) 2.3 настоящего Порядка;

непредставление (представление не в полном объеме) Учреждением документов, указанных в пункте 2.2 настоящего Порядка;

недоверенность информации, содержащейся в документах, представленных Учреждением;

несоблюдение условий предоставления Субсидий, предусмотренных подпунктами 2.1.1 и (или) 2.1.2 пункта 2.1 настоящего Порядка;

несоответствие планируемых затрат, включенных в расчет размера Субсидии, целям предоставления Субсидии, предусмотренным пунктом 1.3 настоящего Порядка;

неправильность расчета размера Субсидии, подлежащей перечислению.

2.6. Учреждение в случае получения уведомления об отказе в заключении соглашения о предоставлении Субсидии вправе устранить замечаниями в течение 5 (пяти) рабочих дней со дня получения такого отказа повторно представить в Администрацию документы, предусмотренные пунктом 2.2 настоящего Порядка.

Рассмотрение повторно представленных документов осуществляется в порядке, предусмотренном пунктами 2.4 и 2.5 настоящего Порядка.

2.7. Размер Субсидии, указываемый в Соглашении, определяется Администрацией на основании представленных Учреждением документов в пределах лимитов бюджетных обязательств, утвержденных Администрации на соответствующий финансовый год на цели, предусмотренные настоящим Порядком, по следующей формуле:

$$S_c = P_1 \times S_1 + P_2 \times S_2 + \dots + P_n \times S_n, \text{ где:}$$

S_c - размер Субсидии;

$P_{1..n}$ - количественное значение потребности в реализации цели по соответствующему направлению, предусмотренному пунктом 1.3 настоящего Порядка (с 1-й по n-ю), в текущем финансовом году;

$S_{1..n}$ - стоимость единицы потребности в реализации цели по соответствующему направлению, предусмотренному пунктом 1.3 настоящего Порядка (с 1-й по n-ю), определяемая в соответствии со статьей 22 Федерального закона от 05.04.2013 № 44-ФЗ «О контрактной системе в сфере закупок товаров, работ, услуг для обеспечения государственных муниципальных нужд».

2.8. В случае уменьшения Администрацией ранее доведенных лимитов бюджетных обязательств, указанных в пункте 1.2 настоящего Порядка, приводящего к невозможности предоставления Субсидии в размере, определенном в Соглашении, Администрацией с Учреждением согласовываются новые условия о предоставлении Субсидии в целях уменьшения размера Субсидии, указанного в Соглашении. Администрацией в срок не более 5 (пяти) рабочих дней со дня наступления обстоятельств, указанных в настоящем абзаце, направляется Учреждению в электронной системе проект дополнительного соглашения о внесении изменений в Соглашение, предусматривающий указанную корректировку размера Субсидии, подлежащего перечислению Учреждению (далее – проект дополнительного соглашения).

Учреждение в течение 5 (пяти) рабочих дней, следующих за днем получения проекта дополнительного соглашения в электронной системе, подписывает его в электронной системе усиленной квалифицированной электронной подписью руководителя Учреждения либо уполномоченного им лица или направляет в Администрацию мотивированный отказ в заключении такого дополнительного соглашения посредством системы электронного документооборота.

Администрация в течение 5 (пяти) рабочих дней со дня подписания Учреждением проекта дополнительного соглашения в электронной системе подписывает его в электронной системе усиленной квалифицированной электронной подписью Главы Администрации либо уполномоченного им лица, после чего перечисляет Учреждению Субсидию в размере, указанном в Соглашении (в редакции дополнительного соглашения), в порядке, установленном пунктом 2.9 настоящего Порядка.

В случае отказа Учреждения от подписания проекта дополнительного соглашения Администрацией в срок не позднее 5 (пяти) рабочих дней со дня поступления такого отказа направляется Учреждению в электронной системе проект дополнительного соглашения о расторжении Соглашения.

Учреждение в течение 5 (пяти) рабочих дней, следующих за днем получения проекта дополнительного соглашения о расторжении Соглашения в электронной системе, подписывает его в электронной системе усиленной квалифицированной электронной подписью руководителя Учреждения либо уполномоченного им лица. Администрация в течение 5 (пяти) рабочих дней со дня подписания Учреждением проекта дополнительного соглашения о расторжении Соглашения в электронной системе подписывает его в электронной системе усиленной квалифицированной электронной подписью Главы Администрации либо уполномоченного им лица. Субсидия в данном случае Учреждению не перечисляется.

В случае неподписания Учреждением проекта дополнительного соглашения (проекта дополнительного соглашения о расторжении Соглашения) в установленные настоящим пунктом сроки такое Учреждение признается уклонившимся от предоставления Субсидии. Субсидия в данном случае Учреждению не перечисляется.

Проект дополнительного соглашения (проект дополнительного соглашения о расторжении Соглашения) оформляется Администрацией по типовой форме, установленной финансовым органом городского округа Самара.

2.9. Администрация перечисляет Субсидию Учреждению из бюджета городского округа Самара Самарской области в размере и сроки, предусмотренные графиком перечисления Субсидии, являющимся неотъемлемой частью Соглашения.

2.10. Субсидия расходует Учреждением в соответствии со следующими условиями: использование Субсидии на цели, предусмотренные пунктом 1.3 настоящего Порядка и указанные в Соглашении;

использование Субсидии в соответствии с условиями Соглашения;

представление в Администрацию отчетных документов об использовании полученной Субсидии в порядке и сроки, определенные настоящим Порядком;

реализация плана мероприятий по достижению результатов предоставления Субсидии, установленных Соглашением;

достижение значений результатов предоставления Субсидии, установленных Соглашением.

2.11. Результатами предоставления Субсидии являются:

в случае предоставления Субсидии на цель, предусмотренную подпунктом 1 пункта 1.3 настоящего Порядка, – количество приобретенных основных средств Учреждения, в том числе оборудования, компьютерного оборудования, оргтехники, автомобильного транспорта, мебели и прочего (за исключением недвижимого имущества);

в случае предоставления Субсидии на цель, предусмотренную подпунктом 2 пункта 1.3 настоящего Порядка, – количество объектов, в отношении которых полностью или частично проведены работы по текущему ремонту;

в случае предоставления Субсидии на цель, предусмотренную подпунктом 3 пункта 1.3 настоящего Порядка, – количество установленных (отремонтированных) систем автоматической пожарной сигнализации;

в случае предоставления Субсидии на цель, предусмотренную подпунктом 4 пункта 1.3 настоящего Порядка, – количество проведенных противопожарных мероприятий;

в случае предоставления Субсидии на цель, предусмотренную подпунктом 5 пункта 1.3 настоящего Порядка, – количество организованных внутридворовых ледовых площадок, объем проведенных работ по их содержанию;

в случае предоставления Субсидии на цель, предусмотренную подпунктом 6 пункта 1.3 настоящего Порядка, – в соответствии с результатами, определенными в соглашении о предоставлении межбюджетных трансфертов, поступающих в форме субсидий и иных межбюджетных трансфертов, имеющих целевое назначение, из бюджетов вышестоящих уровней.

Конкретные значения результатов предоставления Субсидии указываются Администрацией в Соглашении на основании представленных Учреждением документов.

3. Требования к отчетности

3.1. Учреждение ежеквартально (за исключением IV квартала) не позднее 10 (десятого) рабочего дня, следующего за отчетным кварталом, а за IV квартал не позднее последнего рабочего дня текущего финансового года представляет в Администрацию:

отчет о расходах, источником финансирования которых является Субсидия, по форме, установленной финансовым органом городского округа Самара;

отчет о реализации плана мероприятий по достижению результатов предоставления Субсидии по форме, установленной финансовым органом городского округа Самара;

отчет о достижении значений результатов предоставления Субсидии по форме, установленной финансовым органом городского округа Самара;

копии документов, подтверждающих фактически понесенные затраты (договоров, калькуляций, счетов, счетов-фактур, актов выполненных работ (оказанных услуг), товарных накладных, товарных и кассовых чеков, бланков строгой отчетности, платежных поручений).

Отчеты представляются нарастающим итогом с начала текущего финансового года по состоянию на последний рабочий день отчетного квартала текущего финансового года.

3.2. Документы, указанные в пункте 3.1 настоящего Порядка, подписываются руководителем Учреждения либо уполномоченным им лицом, копии документов заверяются печатью и подписью руководителя Учреждения либо уполномоченного им лица. Руководитель Учреждения несет ответственность за своевременность, достоверность и качество представляемых в Администрацию документов в соответствии с действующим законодательством.

3.3. Администрация регистрирует представленные документы в течение 1 (одного) рабочего дня со дня их поступления в Администрацию и в течение 5 (пяти) рабочих дней со дня их регистрации проводит проверку на предмет их соответствия перечню документов и требованиям, предъявляемым пунктом 3.1 настоящего Порядка, соответствия понесенных затрат требованиям, установленным пунктом 1.3 настоящего Порядка, размера понесенных затрат размеру Субсидии, указанному в Соглашении, а также на предмет достижения значения результатов предоставления Субсидии, установленных Соглашением, и реализации плана мероприятий по достижению результатов предоставления Субсидии, установленного Соглашением.

3.4. По результатам проверки Администрация в течение 5 (пяти) рабочих дней со дня регистрации документов:

в случае соответствия представленных документов перечню документов и требованиям, установленным пунктом 3.1 настоящего Порядка, понесенных затрат требованиям пункта 1.3 настоящего Порядка и размеру Субсидии, указанному в Соглашении, достижения значения результатов предоставления Субсидии, установленных Соглашением, реализации плана мероприятий по достижению результатов предоставления Субсидии, установленного Соглашением, принимает отчет Учреждения;

в случае соответствия представленных документов перечню документов и требованиям, установленным пунктом 3.1 настоящего Порядка, понесенных затрат требованиям пункта 1.3 настоящего Порядка, достижения значения результатов предоставления Субсидии, установленных Соглашением, реализации плана мероприятий по достижению результатов предоставления Субсидии, установленного Соглашением, и при представлении документов, подтверждающих затраты, в сумме меньше предоставленной Субсидии, принимает отчет Учреждения и принимает решение о необходимости корректировки размера Субсидии, указанного в Соглашении;

в случае несоответствия представленных документов требованиям, установленным пунктом 3.1 настоящего Порядка, и (или) непредставления или предоставления неполного пакета документов, определенного пунктом 3.1 настоящего Порядка, возвращает Учреждению пакет документов на доработку с указанием оснований для возврата заказным письмом с уведомлением вручения или с нарочным;

в случае установления факта (-ов) нарушения цели (-ей) и (или) условий предоставления Субсидии, предусмотренных настоящим Порядком, принимает решение о приостановлении предоставления Субсидии до устранения указанных нарушений и направляет Учреждению посредством системы электронного документооборота соответствующее уведомление с указанием сроков для устранения выявленных нарушений;

в случае недостижения значения результатов предоставления Субсидии, установленных Соглашением, и (или) нереализации плана мероприятий по достижению результатов предоставления Субсидии, установленного Соглашением, принимает решение о возврате предоставленной Субсидии (части Субсидии) в бюджет городского округа Самара Самарской области.

При этом расходы Учреждения, понесенные сверх суммы Субсидии, указанной в Соглашении, Учреждению не возмещаются.

Учреждение в течение 5 (пяти) дней со дня получения замечаний Администрации устраняет их и повторно представляет доработанные документы на рассмотрение Администрации в соответствии с пунктом 3.1 настоящего Порядка. Процедура рассмотрения повторно представленных документов осуществляется в соответствии с требованиями пункта 3.3и настоящего пункта Порядка.

Возврат Субсидии (части Субсидии) в случае ее устранения замечаний, указанных в абзаце пятом настоящего пункта, и (или) в связи с недостижением значений результатов предоставления Субсидии, установленных Соглашением, и (или) нереализацией плана мероприятий по достижению результатов предоставления Субсидии, установленного Соглашением, осуществляется в соответствии с пунктами 4.2 и 4.8 настоящего Порядка.

3.5. Корректировка размера Субсидии по Соглашению в случае, предусмотренном абзацем третьим пункта 3.4 настоящего Порядка, осуществляется путем заключения дополнительного соглашения к Соглашению, заключаемого Администрацией в соответствии с типовой формой, утвержденной финансовым органом городского округа Самара.

Администрация в течение 10 (десяти) рабочих дней со дня регистрации документов, указанных в пункте 3.1 настоящего Порядка, направляет Учреждению проект дополнительного соглашения к Соглашению в электронной системе. Учреждение в течение 5 (пяти) рабочих дней со дня получения проекта дополнительного соглашения к Соглашению в электронной системе подписывает его усиленной квалифицированной электронной подписью руководителя Учреждения либо уполномоченного им лица.

Администрация в течение 5 (пяти) рабочих дней со дня подписания Учреждением проекта дополнительного соглашения к Соглашению в электронной системе подписывает его в электронной системе усиленной квалифицированной электронной подписью Главы Администрации либо уполномоченного им лица.

3.6. Администрация вправе устанавливать в Соглашении формы предоставления Учреждением дополнительной отчетности и сроки их предоставления.

4. Осуществление контроля за соблюдением целей и условий предоставления Субсидии и ответственность за их несоблюдение

4.1. Администрация и органы муниципального финансового контроля осуществляют обязательную проверку соблюдения Учреждением целей и условий предоставления Субсидии, установленных настоящим Порядком.

Администрацией и финансовым органом городского округа Самара проводится мониторинг достижения значений результатов предоставления Субсидии, определенных Соглашением, и событий, отражающих факт завершения соответствующего мероприятия по получению результата предоставления Субсидии (контрольная точка), в порядке, установленном Министерством финансов Российской Федерации.

4.2. В случае несоблюдения Учреждением целей и (или) условий предоставления Субсидии, выявленного по результатам проверок, проведенных Администрацией и (или) органами муниципального финансового контроля, соответствующие средства подлежат возврату в бюджет городского округа Самара Самарской области:

на основании письменного требования Администрации о возврате субсидии (части субсидии) в течение 10 (десяти) рабочих дней со дня получения письменного требования, которое направляется Администрацией Учреждению посредством системы электронного документооборота в течение 5 (пяти) рабочих дней со дня выявления по результатам проверки фактов несоблюдения целей и (или) условий предоставления Субсидий, предусмотренных настоящим Порядком;

Официальное опубликование

на основании представления и (или) предписания соответствующего органа муниципального финансового контроля в сроки, установленные в соответствии с бюджетным законодательством Российской Федерации.

4.3. Остатки Субсидии, не использованные в текущем финансовом году, могут быть использованы Учреждением в очередном финансовом году при наличии потребности в направлении их на те же цели в соответствии с решением Администрации, согласованным с финансовым органом городского округа Самара.

4.4. Решение о наличии потребности в направлении не использованных в текущем финансовом году остатков средств Субсидии в очередном финансовом году на достижение целей, установленных при предоставлении Субсидии, принимается Администрацией не позднее 5 (пяти) рабочих дней со дня получения от Учреждения письменного обращения о наличии потребности в направлении не использованных в текущем финансовом году средств Субсидии на те же цели (далее – обращение о наличии потребности) с приложением копий документов, обосновывающих указанную потребность (контрактов (договоров), калькуляций, счетов, счетов-фактур, актов приема-передачи товара (выполненных работ, оказанных услуг), товарных накладных). Указанные документы направляются в адрес Администрации в срок не позднее последнего рабочего дня текущего финансового года.

В случае если в текущем финансовом году товары, работы, услуги по заключенному договору (соглашению) поставлены, выполнены, оказаны приняты Учреждением в установленном порядке, но не оплачены, Администрация в течение 5 (пяти) рабочих дней после дня представления документов, указанных в абзаце первом настоящего пункта, принимает решение в форме приказа (распоряжения) о подтверждении потребности в направлении остатков средств Субсидии, не использованных в текущем финансовом году, на те же цели, согласовывает его с финансовым органом городского округа Самара и направляет Учреждению проект дополнительного соглашения к Соглашению по типовой форме, установленной финансовым органом городского округа Самара, в электронной системе.

Учреждение в течение 3 (трех) рабочих дней со дня получения проекта дополнительного соглашения к Соглашению в электронной системе подписывает его в электронной системе усиленной квалифицированной электронной подписью директора Учреждения либо уполномоченного им лица. Администрация в течение 3 (трех) рабочих дней со дня подписания Учреждением проекта дополнительного соглашения к Соглашению в электронной системе подписывает его в электронной системе усиленной квалифицированной электронной подписью Главы Администрации либо уполномоченного им лица.

4.5. В случае нарушения требований пункта 4.4 настоящего Порядка Администрация в течение 5 (пяти) рабочих дней после дня представления документов, указанных в пункте 4.4 настоящего Порядка, принимает решение, которое оформляется уведомлением об отсутствии потребности в направлении на те же цели Субсидии, не использованной в текущем финансовом году, и отказе в заключении дополнительного соглашения к Соглашению (далее – решение об отсутствии потребности), и направляет его Учреждению.

В случае принятия Администрацией решения об отсутствии потребности Учреждение возвращает Субсидию, не использованную в текущем финансовом году, в бюджет городского округа Самара Самарской области в срок не позднее 10 (десяти) первых рабочих дней очередного финансового года.

4.6. Использование в текущем финансовом году остатков Субсидии, в отношении которых не поступило обращение о наличии потребности, и средства от возврата ранее произведенных Учреждением выплат, источником финансового обеспечения которых является Субсидия, подлежат возврату в бюджет городского округа Самара Самарской области не позднее последнего рабочего дня текущего финансового года.

4.7. Неиспользованные в текущем финансовом году остатки Субсидии, в отношении которых не поступило обращение о наличии потребности, и средства от возврата ранее произведенных Учреждением выплат, источником финансового обеспечения которых является Субсидия, подлежат возврату в бюджет городского округа Самара Самарской области не позднее последнего рабочего дня текущего финансового года.

4.8. В случае недостижения значений результатов предоставления Субсидии, установленных Соглашением, и (или) нереализации плана мероприятий по достижению результатов предоставления Субсидии, установленного Соглашением, средства в объеме, пропорциональном величине недостижения значений результатов предоставления Субсидии, подлежат возврату в бюджет городского округа Самара Самарской области в течение 30 (тридцати) календарных дней со дня получения письменного требования Администрации о возврате части Субсидии, которое направляется Администрацией Учреждению в течение 5 (пяти) рабочих дней со дня принятия Администрацией решения о возврате, предусмотренного абзацем шестым пункта 3.4 настоящего Порядка.

4.9. В случае невозврата Учреждением Субсидии в установленные настоящим Порядком сроки она подлежит взысканию в доход бюджета городского округа Самара Самарской области в порядке, установленном действующим законодательством.

**Заместитель главы
городского округа А.Н. Гусев**

АДМИНИСТРАЦИЯ ГОРОДСКОГО ОКРУГА САМАРА ПОСТАНОВЛЕНИЕ от 03.06.2026 № 546

О реорганизации муниципального бюджетного учреждения дополнительного образования «Центр дополнительного образования «Меридиан» городского округа Самара и муниципального бюджетного учреждения дополнительного образования «Центр дополнительного образования «Компас» городского округа Самара

В целях оптимизации системы образования городского округа Самара в связи с необходимостью создания благоприятных условий для повышения качества предоставления услуг в сфере образования, руководствуясь статьями 57 и 58 Гражданского кодекса Российской Федерации, статьей 22 Федерального закона от 29.12.2012 № 273-ФЗ «Об образовании в Российской Федерации», статьей 25 Устава городского округа Самара Самарской области, постановлением Администрации городского округа Самара от 29.12.2010 № 1852 «Об утверждении Порядка создания, реорганизации, изменения типа и ликвидации муниципальных учреждений городского округа Самара», постановлением Администрации городского округа Самара от 22.10.2024 № 998 «Об утверждении перечня документов, необходимых для проведения оценки последствий принятия решения о реорганизации или ликвидации муниципального образовательного учреждения городского округа Самара в сфере образования от 05.12.2025 № 1, постановляю:

1. Реорганизовать муниципальное бюджетное учреждение дополнительного образования «Центр дополнительного образования «Меридиан» городского округа Самара (далее – МБУ ДО «ЦДО «Меридиан» г.о. Самара), расположенное по адресу: 443026, г. Самара, ул. Красногвардейская, 8, путем присоединения к нему муниципального бюджетного учреждения дополнительного образования «Центр дополнительного образования «Компас» городского округа Самара (далее – МБУ ДО «ЦДО «Компас» г.о. Самара), расположенного по адресу: 443048, г. Самара, пос. Красная Глинка, 4 квартал, д. 28, литера А.

2. Полное наименование вновь образованного муниципального учреждения – муниципальное бюджетное учреждение дополнительного образования «Центр дополнительного образования «Меридиан» городского округа Самара. Сокращенное наименование – МБУ ДО «ЦДО «Меридиан» г.о. Самара.

3. Определить местонахождение МБУ ДО «ЦДО «Меридиан» г.о. Самара: 443026, г. Самара, ул. Красногвардейская, 8.

4. Установить, что к МБУ ДО «ЦДО «Меридиан» г.о. Самара переходят права и обязанности присоединенного к нему муниципального учреждения с сохранением основных целей деятельности реорганизуемого учреждения.

5. Определить причиной реорганизации необходимость оптимизации системы муниципальных учреждений, действующих на территории городского округа Самара.

6. Установить, что целью реорганизации является совершенствование внутренней структуры учреждений системы образования городского округа Самара, оптимизация расходов на их содержание, более эффективное использование ресурсов.

7. Установить, что функции и полномочия учредителя МБУ ДО «ЦДО «Меридиан» г.о. Самара от имени муниципального образования городского округа Самара осуществляются Администрацией городского округа Самара.

8. Директору МБУ ДО «ЦДО «Меридиан» г.о. Самара осуществить необходимые мероприятия по реорганизации, установленные действующим законодательством, в том числе:

1) в течение 3 (трех) рабочих дней со дня вступления в силу настоящего постановления внести сведения о реорганизации в Единый федеральный реестр юридически значимых сведений о фактах деятель-

ности юридических лиц, индивидуальных предпринимателей и иных субъектов экономической деятельности;

2) в течение 3 (трех) рабочих дней после вступления в силу настоящего постановления сообщить в письменной форме в регистрирующий орган начале процедуры реорганизации, в том числе о форме реорганизации;

3) в течение 5 (пяти) рабочих дней после даты направления уведомления о начале процедуры реорганизации в регистрирующий орган в письменной форме уведомить имеющихся кредиторов о начале реорганизации;

4) в течение 5 (пяти) рабочих дней после внесения в Единый государственный реестр юридических лиц записи о начале процедуры реорганизации дважды с периодичностью 1 (один) раз в месяц разместить в журнале «Вестник государственной регистрации» уведомление о реорганизации;

5) в течение 3 (трех) рабочих дней после истечения установленного законом срока для обжалования решения о реорганизации совместно с директором МБУ ДО «ЦДО «Компас» г.о. Самара подать в регистрирующий орган необходимые документы для внесения в Единый государственный реестр юридических лиц записи о прекращении деятельности присоединенного юридического лица и государственной регистрации изменений, вносимых в Устав МБУ ДО «ЦДО «Меридиан» г.о. Самара.

9. Назначить ответственным за реорганизацию муниципальных учреждений, указанных в пункте 1 настоящего постановления, руководителя Департамента образования Администрации городского округа Самара.

10. Департаменту образования Администрации городского округа Самара в трехмесячный срок со дня вступления в силу настоящего постановления подготовить:

проект распоряжения первого заместителя главы городского округа Самара об утверждении изменений, вносимых в Устав МБУ ДО «ЦДО «Меридиан» г.о. Самара;

проект постановления Администрации городского округа Самара о внесении изменений в перечень особо ценного движимого имущества МБУ ДО «ЦДО «Меридиан» г.о. Самара.

11. Установить, что расходное обязательство городского округа Самара, возникающее на основании настоящего постановления, осуществляется городским округом Самара самостоятельно за счет средств бюджета городского округа Самара в пределах бюджетных ассигнований, предусмотренных в установленном порядке на соответствующие цели Администрации городского округа Самара в лице Департамента образования Администрации городского округа Самара решением Думы городского округа Самара о бюджете городского округа Самара на соответствующий финансовый год.

12. Осуществить финансовое обеспечение процесса реорганизации МБУ ДО «ЦДО «Меридиан» г.о. Самара за счет средств бюджета городского округа Самара по отрасли «Образование» в размере 3 200 (трех тысяч двухсот) рублей.

13. Настоящее постановление вступает в силу со дня его принятия.

14. Опубликовать настоящее постановление в газете «Самарская Газета».

15. Контроль за выполнением настоящего постановления возложить на заместителя главы городского округа Самара Слесареву О.В.

Глава городского округа И.Н. Носков

**АДМИНИСТРАЦИЯ ГОРОДСКОГО ОКРУГА САМАРА
АДМИНИСТРАЦИЯ КИРОВСКОГО РАЙОНА ГОРОДСКОГО ОКРУГА САМАРА**
Требование к владельцам вновь выявленных самовольно установленных объектов от 27.05.2026 года опубликовано на сайте «Самарской газеты» в разделе «Официальное опубликование» - sgpress.ru/news/561788.



Заключение о результатах общественных обсуждений от 03.06.2026г.

- Проект, рассмотренный на общественных обсуждениях: «Проект приказа Министерства градостроительной политики Самарской области предоставлении разрешения на условно разрешенный вид использования земельного участка» (далее – Проект приказа) к постановлению Администрации городского округа Самара от 13.05.2026 № 456 «О назначении в городском округе Самара общественных обсуждений по проекту приказа о предоставлении разрешения на условно разрешенный вид использования земельного участка»;
- Количество участников общественных обсуждений, принявших участие в общественных обсуждениях - 2.
Количество предложений, замечаний участников общественных обсуждений, принявших участие в общественных обсуждениях:
- посредством сайта Администрации городского округа Самара – 0;
- в письменном виде или в виде электронного документа, поступивших в адрес Департамента градостроительства Администрации городского округа Самара – 0;
- посредством записи в книге (журнале) посетителей экспозиции Проекта - 2.
- Дата протокола общественных обсуждений 29.05.2026 г.;
- Содержание внесенных предложений и замечаний участников общественных обсуждений, являющихся участниками общественных обсуждений и постоянно проживающих на территории, в пределах которой проводятся общественные обсуждения:

Заявитель/объект	Предложения, замечания	Рекомендации организатора общественных обсуждений
Предоставить разрешение на условно разрешенный вид использования земельного участка из земель населенных пунктов кадастровым номером 63:01:0248019:825, площадью 959 кв. м, расположенного по адресу: Самарская область, г Самара, п Зубчаниновка, ул Офицерская – «магазины».	Нуждаемся в открытии магазина. Выражаем положительное мнение. Ближайший магазин от нас через 3 остановки.	Целесообразно учесть мнение, так как оно содержит конкретное предложение
	Очень нуждаемся открыть магазин на Офицерской 6, т.к. магазины от нас находятся в 3 остан. от нас. И ехать на автобусе за хлебом накладно. Весь округ ждем этот магазин. Выражаю мнение всех положительное по постанов. № 456 от 13.05.2026г.	Целесообразно учесть мнение, так как оно содержит конкретное предложение

5. Содержание внесенных предложений и замечаний иных участников общественных обсуждений:

Заявитель/объект	Предложения, замечания	Рекомендации организатора общественных обсуждений
Предоставить разрешение на условно разрешенный вид использования земельного участка из земель населенных пунктов кадастровым номером 63:01:0248019:825, площадью 959 кв. м, расположенного по адресу: Самарская область, г Самара, п Зубчаниновка, ул Офицерская – «магазины».	Не поступали	-

- Выводы по результатам общественных обсуждений:
Признать общественные обсуждения по Проекту приказа к постановлению Администрации городского округа Самара от 13.05.2026 № 456 «О назначении в городском округе Самара общественных обсуждений

Официальное опубликование

по проекту приказа о предоставлении разрешения на условно разрешенный вид использования земельного участка» состоявшимися.

Решение, принятое по итогам общественных обсуждений в виде заключения, разместить 04.06.2026 года в сети Интернет на официальном сайте Администрации городского округа Самара, в муниципальной информационной системе проведения общественных обсуждений на официальном сайте «Автоматизированная информационная система Общественные обсуждения» и опубликовать в газете «Самарская Газета».

Руководитель Департамента градостроительства Администрации городского округа Самара М.П. Астапов

Заключение о результатах общественных обсуждений от 03.06.2026г.

- Проект, рассмотренный на общественных обсуждениях:
«Проект приказа Министерства градостроительной политики Самарской области предоставления разрешения на условно разрешенный вид использования земельного участка» (далее – Проект приказа) к постановлению Администрации городского округа Самара от 13.05.2026 № 457 «О назначении в городском округе Самара общественных обсуждений по проекту приказа о предоставлении разрешения на условно разрешенный вид использования земельного участка»;
- Количество участников общественных обсуждений, принявших участие в общественных обсуждениях - 0.
Количество предложений, замечаний участников общественных обсуждений, принявших участие в общественных обсуждениях:
- посредством сайта Администрации городского округа Самара – 0;
- в письменном виде или в виде электронного документа, поступивших в адрес Департамента градостроительства Администрации городского округа Самара – 0;
- посредством записи в книге (журнале) посетителей экспозиции Проекта - 0.
- Дата протокола общественных обсуждений 29.05.2026 г.;
- Содержание внесенных предложений и замечаний участников общественных обсуждений, являющихся участниками общественных обсуждений и постоянно проживающих на территории, в пределах которой проводятся общественные обсуждения:

Заявитель/объект	Предложения, замечания	Рекомендации организатора общественных обсуждений
Предоставить разрешение на условно разрешенный вид использования земельного участка из земель населенных пунктов кадастровым номером 63:01:0327010:528, площадью 296 кв. м, расположенного по адресу: Самарская область, г. Самара, р-н. Красноглинский, п. Мехзавод, кв-л. 8-й, д. 43, корп. а – «магазины».	Не поступали	-

5. Содержание внесенных предложений и замечаний иных участников общественных обсуждений:

Заявитель/объект	Предложения, замечания	Рекомендации организатора общественных обсуждений
Предоставить разрешение на условно разрешенный вид использования земельного участка из земель населенных пунктов кадастровым номером 63:01:0327010:528, площадью 296 кв. м, расположенного по адресу: Самарская область, г. Самара, р-н. Красноглинский, п. Мехзавод, кв-л. 8-й, д. 43, корп. а – «магазины».	Не поступали	-

- Рекомендации организатора общественных обсуждений о целесообразности или нецелесообразности учета внесенных участниками общественных обсуждений предложений и замечаний:
- предложения и замечания участников общественных обсуждений, являющихся участниками общественных обсуждений и постоянно проживающих на территории, в пределах которой проводятся общественные обсуждения не поступали;
- предложения и замечания иных участников общественных обсуждений не поступали.
- Выводы по результатам общественных обсуждений:

Признать общественные обсуждения по Проекту приказа к постановлению Администрации городского округа Самара от 13.05.2026 № 457 «О назначении в городском округе Самара общественных обсуждений по проекту приказа о предоставлении разрешения на условно разрешенный вид использования земельного участка» состоявшимися.

Решение, принятое по итогам общественных обсуждений в виде заключения, разместить 04.06.2026 года в сети Интернет на официальном сайте Администрации городского округа Самара, в муниципальной информационной системе проведения общественных обсуждений на официальном сайте «Автоматизированная информационная система Общественные обсуждения» и опубликовать в газете «Самарская Газета».

Руководитель Департамента градостроительства Администрации городского округа Самара М.П. Астапов

ИЗВЕЩЕНИЕ О ПРОВЕДЕНИИ СОБРАНИЯ О СОГЛАСОВАНИИ МЕСТОПОЛОЖЕНИЯ ГРАНИЦЫ МАШИНО-МЕСТА

Кадастровым инженером Скрипкиным Сергеем Александровичем, 443090, Россия, Самарская обл., г. Самара, ул. Советской Армии, 180, стр. 3, оф. 703, адрес электронной почты: bti-samara@mail.ru, контактный телефон: 8-937-210-02-03, номер регистрации в государственном реестре лиц, осуществляющих кадастровую деятельность: 36850, выполняются кадастровые работы по установлению границ и площади машино-места (выдел в натуре своей доли в праве общей долевой собственности), расположенного по адресу: Самарская область, город Самара, Октябрьский район, Пятая просека, дом 97Б, машино-место №644. Кадастровый номер помещения, в котором расположено машино-место: 63:01:0638003:2496. Адрес помещения, в котором расположено машино-место: Самарская область, город Самара, Октябрьский район, Пятая просека, дом 97Б, помещение 36.

Заказчиком кадастровых работ является Ивко Алексей Константинович, тел. 8-987-169-39-23, эл. почта ivko1995@mail.ru.

Собрание заинтересованных лиц по поводу согласования местоположения границы машино-места состоится по адресу: Самарская обл., г. Самара, ул. Советской Армии, 180, стр. 3, оф. 703 **01 июля 2026 г. в 10:00.**

С проектом технического плана машино-места можно ознакомиться по адресу: Самарская обл., г. Самара, ул. Советской Армии, 180, стр. 3, оф. 703.

Обоснованные возражения по проекту технического плана и требования о проведении согласования местоположения границы машино-места принимаются с **01 июня 2026 г. по 01 июля 2026 г.** по адресу: Самарская обл., г. Самара, ул. Советской Армии, 180, стр. 3, оф. 703.

Машино-места, с правообладателями которых требуется согласовать местоположение границы: все машино-места по адресу: Самарская область, город Самара, Октябрьский район, Пятая просека, дом 97Б, помещение 36.

При проведении согласования местоположения границ при себе необходимо иметь документ, удостоверяющий личность, а также документы о правах на машино-места.

В соответствии с ч. 3.7 ст. 6 Федерального закона от 03.07.2016 №315-ФЗ «О внесении изменений в часть первую Гражданского кодекса Российской Федерации и отдельные законодательные акты Российской Федерации» при наличии возражений в отношении местоположения машино-места такие возражения направляются кадастровому инженеру по почтовому адресу и (или) адресу электронной почты, указанным в извещении, а также в орган регистрации прав по месту расположения помещения, здания или сооружения, в которых осуществляется образование машино-места, по почтовому адресу либо по адресу электронной почты органа регистрации прав.

Фрагмент графической части проекта технического плана образуемого машино-места:

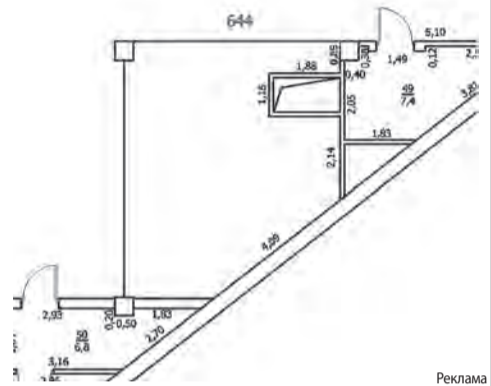

Реклама

ИЗВЕЩЕНИЕ О НЕОБХОДИМОСТИ СОГЛАСОВАНИЯ ПРОЕКТА МЕЖЕВАНИЯ ЗЕМЕЛЬНОГО УЧАСТКА

Кадастровым инженером Ильичевым Сергеем Юрьевичем; адрес: 443030, Самарская область, г. Самара, Ленинский район, ул. Буянова, д. 100, офис 1; e-mail: i.serega-samara@yandex.ru, тел. 8-905-303-09-33; № квалификационного аттестата 63-11-273, номер регистрации в государственном реестре лиц, осуществляющих кадастровую деятельность, А СРО «Кадастровые инженеры», номер в реестре №002, дата включения в реестр 16.07.2020 г., №9991, выполняются кадастровые работы по уточнению местоположения границ и (или) площади земельного участка с кадастровым

номером 63:01:0000000:6620, расположенного по адресу: Самарская область, г. Самара, Красноглинский р-н, Квартал 3 пос. Красная Глинка (район бани), гараж №100.

Заказчиком работ является Бердиева Анастасия Владимировна, зарег. по адресу: Самарская область, г. Самара, ул. Луначарского, д. 3, кв. 52, тел. 8-937-176-38-67.

Собрание заинтересованных лиц по поводу согласования местоположения границ состоится по адресу: 443090, г. Самара, ул. Антонова-Овсеенко, д. 44А, оф. 305, в **11:00 01 июля 2026 г.**

Ознакомиться с проектом ме-

жевого плана, выразить свои возражения и требования о проведении согласования местоположения границ на местности можно по адресу: 443090, г. Самара, ул. Антонова-Овсеенко, д. 44А, оф. 305

с 01.06.2026 г. по 30.06.2026 г.

Смежные земельные участки, с правообладателями которых требуется согласовать местоположение границ: все смежные участки с севера, юга, запада, востока.

При проведении согласования местоположения границ при себе иметь документ, удостоверяющий личность, а также документы о правах на земельный участок.

Реклама

ИЗВЕЩЕНИЕ О ПРОВЕДЕНИИ СОБРАНИЯ О СОГЛАСОВАНИИ МЕСТОПОЛОЖЕНИЯ ГРАНИЦЫ ЗЕМЕЛЬНОГО УЧАСТКА

Кадастровым инженером Правосудовым Денисом Михайловичем, 443092, г. Самара, ул. Тенисская, 17, комната 11, тел. 8-927-658-30-30, № квалификационного аттестата 63-11-95, в отношении земельного участка, расположенного по адресу: Самарская область, г. Самара, Промышленный район, ул. Воронежская, д. 254, ГСК-770, гараж 30, выполняются кадастровые работы по уточнению местоположения границы и площади земельного участка.

Заказчиком кадастровых работ является Волков Алексей Викторович, адрес: Самарская область, г. Самара, ул. Воронежская, д. 196, кв. 67; тел. 8-961-381-30-23.

Собрание заинтересованных лиц по поводу согласования местоположения границ земельного участка состоится по адресу: Самарская область, г. Самара, Промышленный район, ул. Воронежская, д. 254, ГСК-770, гараж 30 **01 июля 2026 г. в 12:00.**

С проектом межевого плана земельного участка можно ознакомиться по адресу: г. Самара, ул. Тенисская, 17, комната 12.

Возражения по проекту межевого плана и требования о проведении согласования местоположения границ земельных участков на местности принимаются с **01 июня 2026 г. по 30 июня 2026 г.** по адресу: г. Самара, ул. Тен-

нисская, 17, комната 12.

Смежные земельные участки, с правообладателями которых требуется согласовать местоположение границы:

1) земельный участок, расположенный по адресу: Самарская область, г. Самара, Промышленный район, ул. Воронежская, д. 254, ГСК-770, гараж 31.

А также другие смежные земельные участки, расположенные в кадастровом квартале 63:01:0715001.

При проведении согласования местоположения границ при себе необходимо иметь документ, удостоверяющий личность, а также документы о правах на земельный участок.

Реклама

ИЗВЕЩЕНИЕ О ПРОВЕДЕНИИ СОБРАНИЯ О СОГЛАСОВАНИИ МЕСТОПОЛОЖЕНИЯ ГРАНИЦЫ ЗЕМЕЛЬНОГО УЧАСТКА

Кадастровым инженером Айбатовой Рамзией Авхатовной, работающей по адресу: 443013, г. Самара, ул. Киевская, д.10а, адрес электронной почты: info@scgiz.ru, тел. 973-60-30, выполняются кадастровые работы по образованию ранее учтенного земельного участка, расположенного по адресу: Самарская область, г. Самара, Красноглинский район, п. Красная Глинка, кв-л 4, ГСК-311, гараж 60.

Заказчиком кадастровых работ является Курбатова Раиса Ивановна, адрес: г. Самара, п.

Красная Глинка, кв-л 4, д. 3, кв. 54, тел. 8-927-717-78-52.

Собрание заинтересованных лиц по поводу согласования местоположения границы земельного участка состоится в ближайшем населенном пункте по адресу: 443013, Самарская область, город Самара, Железнодорожный район, ул. Киевская, д. 10а, в **10:00 04.07.2026 года.**

С проектом межевого плана земельного участка можно ознакомиться по адресу: 443013, г. Самара, ул. Киевская, д.10а, адрес электронной почты: info@scgiz.

г. тел. 973-60-30, также принимаются возражения и требования о проведении согласования местоположения границ земельного участка на местности.

Смежные с ранее учтенным земельным участком земельные участки под гаражами №59 и №61 расположены в кадастровом квартале 63:01:0306002. При проведении согласования местоположения границ при себе необходимо иметь документ, удостоверяющий личность, а также документы о правах на земельный участок.

Реклама

ЭКСТРЕННЫЕ СЛУЖБЫ САМАРЫ



Служба спасения
.01.101.112.



Скорая медицинская помощь
.03.103.



Единая дежурно-диспетчерская служба
.951-71-35.



Поисково-спасательная служба Самарской области
.992-99-99.



Поисково-спасательный отряд Самары
.930-56-79.

БУДЬ ОСОБЕННО ВНИМАТЕЛЕН ПРИ ПЕРЕХОДЕ ДОРОГИ, ЕСЛИ ОБЗОРУ МЕШАЕТ ПРЕПЯТСТВИЕ

Автомобиль, движущийся с большой скоростью, могут скрывать:



Как оплатить счета за ЖКУ через «Госуслуги Дом»?



Перейдите в раздел «Счета ЖКУ» с главного экрана приложения

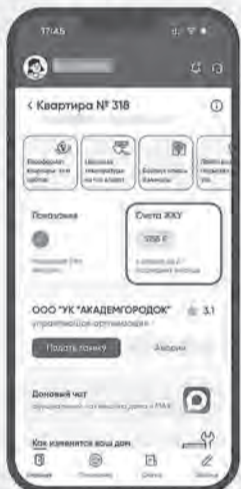

Нажмите «К оплате»

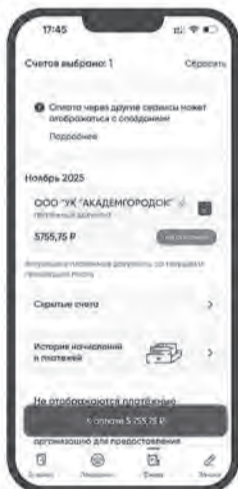

Введите e-mail для получения чека и выберите способ оплаты «Банковская карта». Или проверьте корректность уже сохраненных в системе данных

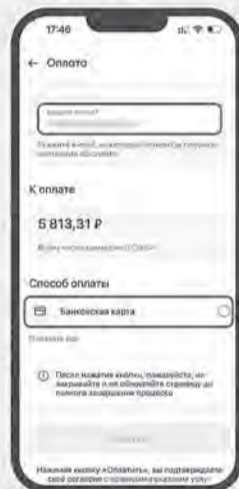

Введите данные банковской карты и нажмите кнопку «оплатить»

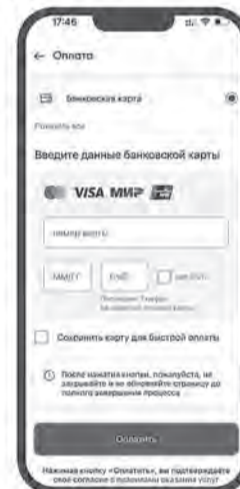

Мобильное приложение «МЧС России»

Установите себе мобильное приложение «МЧС России» и получайте информацию о возможной угрозе возникновения чрезвычайной ситуации и сигналы гражданской обороны в разделе «Оперативная информация»

Приложение «МЧС России» разработано для мобильных устройств на базе операционных систем Android и IOS и доступно для бесплатного скачивания в магазинах приложений



Официальное опубликование

ГИС ЖКХ
dom.gosuslugi.ru

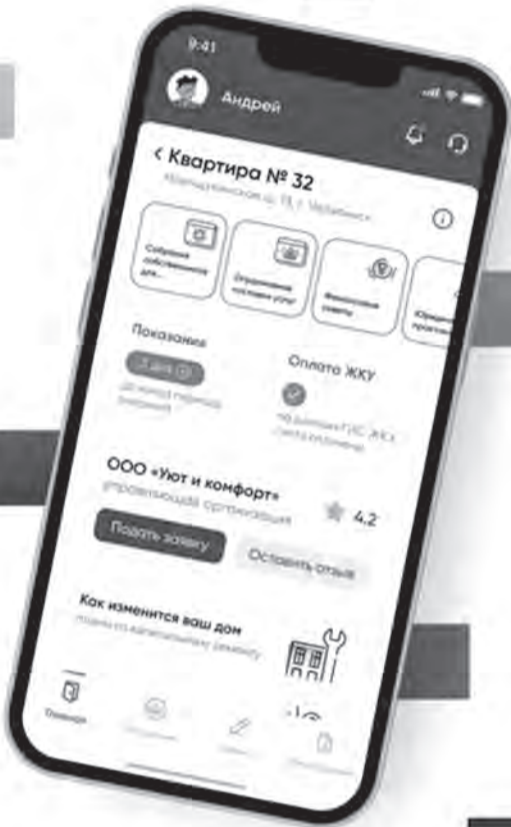

Решение всех вопросов ЖКХ в одном приложении

Новое мобильное приложение

- ✓ Проверьте, все ли услуги оказывает управляющая организация
- ✓ Контролируйте график работ по капитальному ремонту
- ✓ Участвуйте в юридически значимых общедомовых собраниях онлайн
- ✓ Передавайте показания и следите за историей расходов в одном месте
- ✓ Следите за ежегодными отчетами управляющей организации
- ✓ Получайте новости от управляющей организации онлайн
- ✓ Направляйте заявки в управляющую организацию и оперативно получайте ответ



Скачивайте «Дом.Госуслуги»



НАЦИОНАЛЬНЫЕ ПРОЕКТЫ РОССИИ

ЭКОЛОГИЯ

ПРИЧИНА 90% ЛЕСНЫХ ПОЖАРОВ ЧЕЛОВЕК

Убедись, что этот человек не ты

берегилес.рф

**САМАРСКАЯ
ГАЗЕТА**
№78
(8221)

МУНИЦИПАЛЬНОЕ АВТОНОМНОЕ УЧРЕЖДЕНИЕ ГОРОДСКОГО ОКРУГА САМАРА «САМАРСКАЯ ГАЗЕТА»

УЧРЕДИТЕЛЬ - Администрация городского округа Самара.
АДРЕС УЧРЕДИТЕЛЯ: 443010, Самарская область, г. Самара, ул. Куйбышева, 137.

Газета зарегистрирована Поволжским региональным управлением регистрации и контроля за соблюдением законодательства РФ о средствах массовой информации Государственного комитета Российской Федерации по печати. Регистрационный номер С 0481 от 7 декабря 1998 г.

Руководитель учреждения - Трескин П.А.
Главный редактор - Лавров Д.Н.

АДРЕС РЕДАКЦИИ, ИЗДАТЕЛЯ:
443020, Самарская область, г. Самара, ул. Галактионовская, 39.
E-mail: info@sgpress.ru.
Телефон 8 (846) 979-75-80 (приемная).

ТИРАЖ 300 экз. Распространяется бесплатно. [16+] Время подписания в печать: по графику - 19:00, фактическое - 19:00, 03.06.2026 г. Дата выхода в свет 04.06.2026 г. Отпечатано в Самарском филиале ООО «Типография КомПресс-Москва» (443082, Самарская область, г. Самара, улица Клиническая, 257). Заказ №951.

Мнение редакции может не совпадать с мнением авторов публикаций. Материалы с пометкой «Реклама» публикуются на коммерческой основе. Редакция не несет ответственности за достоверность информации, содержащейся в рекламных объявлениях и материалах.

Электронная версия газеты
sgpress.ru

